

Wzory wyboru małżonków
Bezsenność w Europie
Legitymizacja i zaufanie społeczne
Zaangażowanie polityczne ksenofobów
i osób dyskryminowanych etnicznie
Postawy wobec imigrantów

POLSKA-EUROPA



Wyniki Europejskiego
Sondażu Społecznego
2002-2015

Wydawnictwo
Instytutu Filozofii i Socjologii
Polskiej Akademii Nauk

POLSKA-EUROPA

Wyniki Europejskiego Sondażu Społecznego 2002-2015

pod redakcją

PAWŁA B. SZTABIŃSKIEGO

Wydawnictwo IFiS PAN
Warszawa 2016

Wydanie książki zostało sfinansowane ze środków grantu
Ministra Nauki i Szkolnictwa Wyższego nr 3254/ESS-ERIC/2015/0

Projekt okładki

Andrzej Lubniewski

Opracowanie redakcyjne i korekta

Elżbieta Morawska

Opracowanie graficzne i skład tekstu

Alina Wiszenko-Zabrowarny

Copyright © by Authors and Wydawnictwo IFiS PAN, 2016

ISBN 978-83-7683-119-0

Wszelkie prawa zastrzeżone.

Żadna część niniejszej publikacji nie może być reprodukowana, przechowywana jako źródło danych i przekazywana w jakiegokolwiek formie zapisu bez pisemnej zgody posiadacza praw.

Wydawnictwo Instytutu Filozofii i Socjologii PAN

00-330 Warszawa, ul. Nowy Świat 72, tel. (22) 65 72 861

Obj. 7 ark. wyd., 11 ark. druk.

e-mail: publish@ifispan.waw.pl

www.ifispan.waw.pl

Spis treści

Andrzej Rychard

Europejski Sondaż Społeczny:
Polska na tle Europy **5**

Paweł B. Sztabiński

Europejski Sondaż Społeczny – źródło
wiedzy o społeczeństwach europejskich **7**

Andrzej Rychard

Czy nowy kryzys legitymizacji i stary deficyt
zaufania? Wstępne refleksje i empiryczne
ilustracje **10**

Henryk Domański, Dariusz Przybysz, Artur Pokropek

Wzory wyboru małżonków – tendencje
do otwartości struktury społecznej **17**

Katarzyna Andrejuk

Opinie o kryteriach przyjmowania imigrantów
oraz ich wpływie na społeczeństwa
przyjmujące w krajach jednolitych
kulturowo i wielokulturowych **48**

Irina Tomescu-Dubrow, Kazimierz M. Słomczyński

Polityczne zaangażowanie osób dyskryminowanych
etnicznie i ksenofobów w Europie **61**

Antonina Ostrowska, Teresa Żmijewska-Jędrzejczyk

Bezsensowność w Europie **91**

Problematyka Europejskiego
Sondażu Społecznego **100**

Europejski Sondaż Społeczny: Polska na tle Europy

Andrzej Rychard

Dyrektor Instytutu Filozofii i Socjologii PAN

Zachęcam do lektury kolejnej prezentacji wybranych rezultatów Europejskiego Sondażu Społecznego. To unikalny projekt badawczy, w realizacji którego Polska z powodzeniem uczestniczy od roku 2002, czyli od jego początku.

Nasze debaty publiczne są często naznaczone tak silnie odmiennościami politycznymi i ideologicznymi, że nie zawsze potrafimy wskazać fakty, które przemawiają za określonymi stanowiskami i mogą stanowić ich uzasadnienie. A to właśnie ESS jest jednym ze źródeł wiedzy o takich faktach. Przynosi bowiem wyniki badań porównawczych, prowadzonych w wielu krajach Europy i w długiej perspektywie czasowej. To zaś pozwala dostrzec regularności, trwałe tendencje, których nie da się ujrzeć w wyrwykowych badaniach opinii publicznej. A przede wszystkim nam w Polsce pozwala zobaczyć, na ile jesteśmy podobni, a na ile odmienni od innych społeczeństw europejskich.

Rezultaty ESS są intensywnie wykorzystywane w wielu publikacjach akademickich, w tym przez polskich badaczy. Obecny skromny zbiór artykułów w żadnym wypadku nie daje obrazu całości i bogactwa problematyki obecnej w ESS. Jego cel jest inny: poprzez skupienie się na kilku wybranych obszarach zagadnień społecznych chcemy przybliżyć problematykę ESS szerszej opinii publicznej, środowiskom akademickim, przedstawicielom sfery publicznej, mediom i zachęcić do własnych poszukiwań. Dane są dostępne dla wszystkich.

Dodajmy, że ESS jest jednym z dwóch projektów w polskiej humanistyce i naukach społecznych, które Ministerstwo Nauki i Szkolnictwa Wyższego włączyło do Polskiej Mapy Drogowej Infrastruktury Badawczej (PMDIB). Obejmuje ona projekty, podejmujące globalne długofalowe zagadnienia, istotne dla Polski i Europy.

Europejski Sondaż Społeczny – źródło wiedzy o społeczeństwach europejskich

Paweł B. Sztabiński

Narodowy Koordynator ESS w Polsce

Europejski Sondaż Społeczny (ESS) jest jednym z podstawowych źródeł danych o przemianach postaw, orientacji i wartości, mających kluczowe znaczenie dla zrozumienia współczesnych społeczeństw europejskich. Obejmuje on m.in. takie zagadnienia jak zaufanie do ludzi, do instytucji krajowych i międzynarodowych, subiektywny dobrostan, dyskryminacja i wykluczenie społeczne¹. Od roku 2002, kiedy zrealizowano pierwszą edycję projektu, z danych tych skorzystało blisko 95 tysięcy osób z ponad 230 krajów.

ESS jest projektem naukowym, zorientowanym na wykrywanie prawidłowości społecznych. Tym różni się od badań opinii, dostarczających danych o bieżących nastrojach i opiniach społeczeństwa.

Zgodnie z założeniami projektu, dane ESS adresowane są do dwóch grup odbiorców. Pierwszą z nich są naukowcy i studenci, którzy obecnie stanowią zdecydowaną większość użytkowników tych danych. Drugą są osoby, którym z racji pełnionych funkcji przydatne mogą być informacje o przemianach społecznych w krajach europejskich. Są to politycy, administracja państwowa, samorządy, publicyści, dziennikarze itp. Z myślą o upowszechnieniu wyników projektu w tych właśnie środowiskach wydawane są broszury, zawierające podsumowanie najważniejszych rezultatów ESS. W ostatnich latach dotyczyły one m.in. zaufania do wymiaru sprawiedliwości, społecznych aspektów kryzysu ekonomicznego, postaw wobec opieki państwa, rozumienia i postaw wobec demokracji, osobistego i społecznego dobrostanu. Są one dostępne na stronie projektu: www.europeansocialsurvey.org w zakładce Resources/ESS Findings.

¹ Pełny wykaz zagadnień objętych badaniem w poszczególnych edycjach ESS zamieszczony jest na końcu niniejszej książki.

Ponieważ prezentowane w nich analizy koncentrują się na ogólnych prawidłowościach występujących w społeczeństwach europejskich, w roku 2014 Instytut Filozofii i Socjologii PAN wydał adresowaną do wspomnianych środowisk książkę zorientowaną na odbiorcę polskiego. Chodzi z jednej strony o dobór zagadnień, który koresponduje z tematyką debaty publicznej w naszym kraju, z drugiej zaś – o bardziej szczegółowe przedstawienie wyników uzyskanych w Polsce, choć oczywiście na tle innych krajów europejskich. Zawarte w książce artykuły dotyczyły: zaufania między ludźmi, zaufania do instytucji, udziału w protestach, ocen stanu zdrowia, religijności, stosunku do imigrantów oraz zadowolenia społeczeństwa w wymiarze indywidualnym i społecznym. Książka ta, zatytułowana *Polska-Europa. Wyniki Europejskiego Sondażu Społecznego 2002–2012*, została rozesłana do osób i instytucji potencjalnie zainteresowanych tą problematyką. Jest także dostępna (w formacie pdf) na stronie www.ifspan.pl w zakładce badania/projekty badawcze/Europejski Sondaż Społeczny/Wyniki ESS.

Obecna książka, uwzględniająca także wyniki ostatniej edycji ESS zrealizowanej w roku 2014/2015, stanowi kontynuację poprzedniej. Podejmuje ona inne zagadnienia niż poprzednia lub też te same, ale z innej perspektywy. Artykuł Andrzeja Rycharda pokazuje problem zaufania społecznego w szerokim kontekście zmian systemowych w kraju, legitymizacji władzy, systemu politycznego itp. Henryk Domański, Dariusz Przybysz i Artur Pokropek analizują wzory wyboru małżonków jako wyraz sztywności/otwartości barier i dystansów społecznych. Dwa kolejne artykuły dotyczą aktualnej problematyki imigrantów. Katarzyna Andrejuk podjęła problem postaw wobec imigrantów w krajach wielokulturowych i jednolitych kulturowo, a Irina Tomescu-Dubrow i Kazimierz M. Słomczyński – zaangażowania politycznego i społecznego dwóch skrajnie przeciwstawnych grup: ksenofobów i osób dyskryminowanych etnicznie. Artykuł Antoniny Ostrowskiej i Teresy Żmijewskiej-Jędrzejczyk, dotyczy społecznych uwarunkowań narastającego nie tylko w Europie problemu bezsenności.

Wersja elektroniczna tej książki (w formacie pdf)

jest zamieszczona na stronie **www.ifspan.pl** w zakładce badania/projekty badawcze/Europejski Sondaż Społeczny/Wyniki ESS. Pod tym adresem znajduje się również „przeglądarka”, umożliwiająca zapoznanie się z rozkładami procentowymi odpowiedzi na pytania ESS w języku polskim.

Dostęp do danych ESS

Dane ze wszystkich edycji Europejskiego Sondażu Społecznego dostępne są, bez żadnych ograniczeń, pod adresem: <http://www.europeansocialsurvey.org/data/>. Można je analizować z wykorzystaniem najpopularniejszych programów statystycznych: SPSS, SAS i STATA. Dla osób, które nie mają dostępu do oprogramowania statystycznego, zamieszczono tam bardzo prostą w obsłudze „przeglądarkę” wyników ESS, umożliwiającą także prowadzenie prostych analiz. Podobna „przeglądarka”, umożliwiająca zapoznanie się z rozkładami procentowymi odpowiedzi na pytania ESS w języku polskim, zamieszczona jest na stronie www.ifspan.pl w zakładce badania/projekty badawcze/Europejski Sondaż Społeczny/Wyniki ESS.

Oficjalna strona ESS, zawierająca szczegółowe informacje o projekcie i dodatkowe materiały ze zrealizowanych badań, znajduje się pod adresem: www.europeansocialsurvey.org.

Czy nowy kryzys legitymizacji i stary deficyt zaufania? Wstępne refleksje i empiryczne ilustracje¹

Andrzej Rychard

Wstęp: zaufanie a legitymizacja

Choć o zaufaniu mówimy zarówno w odniesieniu do innych ludzi, jak i do instytucji, gdy mowa o legitymizacji, mamy na myśli wyłącznie instytucje. Na poziomie instytucji występuje oczywiście związek między zaufaniem a legitymizacją, lecz nie można redukować legitymizacji systemu do zaufania czy też akceptacji rządzących (Domański, Rychard 2010). Są przypadki braku zaufania do legitymizowanych systemów i sytuacje, gdy ufamy systemom nielegitymizowanym. Bowiem legitymizacja, choć zawiera element normatywnej wiary, że danej władzy należy się posłuszeństwo (i jak od czasów Webera wiemy, te podstawy normatywne mogą być różnego typu), to jednak zawiera ona też silny aspekt instytucjonalny właśnie, reguły prawowitości, budujące tożsamość systemu (np. wolność wyboru i polityczny pluralizm w demokracjach).

Zaufanie może więc być zarówno elementem budującym legitymizację, jak i jej substytutem (zaufanie bez legitymizacji). Zresztą generalnie, jak wiadomo, legitymizacja nie zawsze jest warunkiem stabilności i rozwoju systemów instytucjonalnych i jest wiele jej substytutów.

¹ Tytuł tej krótkiej analizy nawiązuje po części do mego artykułu „Komu potrzebna jest legitymizacja” opublikowanego w pracy *Legitymizacja. Klasyczne teorie i polskie doświadczenia* (Rychard, Sulek, red., 1988), wydanej w niewielkim nakładzie i dotyczącej ówczesnego kryzysu legitymizacji.

Punktem wyjścia tego krótkiego tekstu jest myśl, że tak jak występują substytuty legitymizacji, podobnie występują substytuty zaufania, które uruchamiają się w sytuacji jego deficytów. W przypadku Polski, której dotyczą moje refleksje, dokładniej mówiąc, są to może nie tyle substytuty, ile raczej osobliwości i szczególne formy zaufania, które nie są zwykle brane pod uwagę w klasycznych rozważaniach nad zaufaniem. Te szczególne formy pozwalają na stabilność, a nawet rozwój w systemach z niskim kapitałem społecznym ogólnego zaufania, jak pisałem wcześniej (Rychard 2015a).

Tezą moją jest myśl, że w Polsce wspólną cechą tych substytutów/osobliwości zaufania i legitymizacji jest to, że generalnie ulokowane są poza polityką. Oznacza to, że następuje pewna depolityzacja legitymizacji. Towarzyszy jej także depolityzacja zaufania do systemu instytucjonalnego. To znaczy, że w pewnym sensie mamy tu do czynienia z depolityzacją legitymizacji, która jest zarazem „delegitymizacją zaufania”, gdyż legitymizacja musi zawierać element polityczny.

Sytuacja pewnej depolityzacji głównych czynników stabilności instytucjonalnej w Polsce ostatnich lat była wynikiem zarówno pewnego wyboru ideologicznego (a w zasadzie wyboru aideologicznej ideologii „cieplej wody w kranie”), jak i wyczerpywaniem się normatywnej podstawy rozwoju ostatniego ćwierćwiecza opartej na jasnych drogowskazach typu: rynek, demokracja i Europa. Jak wykazywałem gdzie indziej (Rychard 2015b) wyczerpywanie się tych podstaw normatywnych może być widziane jako jedna z przyczyn zmiany rządów w Polsce jesienią 2015 r. Do tego doszła kończąca się skuteczność „zdepolityzowanych” stabilizatorów, oparta głównie na szansach awansu. W sumie zamknęło to system, który gdzie indziej nazwałem systemem „obietnicy transformacyjnej”.

Poniższe refleksje są próbą spojrzenia na ten proces w perspektywie depolityzacji kapitału zaufania i legitymizacji oraz pułapek, jakie ze sobą ten proces niesie. W istocie więc refleksje te dotyczą możliwości teoretycznej interpretacji procesów zachodzących po wyborach prezydenckich i parlamentarnych roku 2015 w Polsce w kategoriach kryzysu legitymizacji, w szerokim sensie, obejmującym też kryzys zaufania (choć jest tu tylko jednym z elementów). Dlaczego warto zająć się tym okresem? Moim zdaniem rok 2015 oznacza coś więcej niż tylko typową zmianę władzy w demokratycznych warunkach. Doszło do niej bowiem między innymi w wyniku wyczerpania się formuły legitymizacyjnej skutecznie działającej przez wiele poprzednich lat. Dlatego być może zmiana roku 2015 symbolizuje głębsze procesy, narastające już wcześniej. To jest w istocie główne przesłanie moich wstępnych refleksji.

Rok 2015 oznacza coś więcej niż tylko typową zmianę władzy w demokratycznych warunkach. Doszło do niej bowiem między innymi w wyniku wyczerpania się formuły legitymizacyjnej skutecznie działającej przez wiele poprzednich lat. Dlatego być może zmiana roku 2015 symbolizuje głębsze procesy, narastające już wcześniej.

Kiedy legitymizacja i zaufanie są potrzebne, a kiedy nie?

Wiele klasycznych prac zajmujących się stabilnością systemów w rozmaitych formach autokracji i dyktatury wskazuje, że w oczywisty sposób legitymizacja nie jest w nich potrzebna, że są inne stabilizatory, typu mechanizmów dostosowawczych czy też obaw przed represjami. I taka była rzeczywistość okresu komunistycznego w Polsce. Co ciekawe jednak, stabilizujące mechanizmy pozalegitymizacyjne, takie jak różne formy dostosowania (np. „institutional fit” analizowane przez Manna 1975), bywają też cechą systemów demokratycznych. W pewien sposób o tej różnorodności i dynamice stabilizatorów przekonują wyniki moich analiz w ramach projektu „Polacy 2011”. Zamieszczone tam dane dotyczące postrzeganych czynników stabilności (posłuszeństwa wobec władzy) wskazują na charakterystyczną ewolucję. Okres komunizmu to czas, gdy Polacy źródła stabilności wobec władzy widzieli głównie w pragmatycznym dostosowaniu i obawach przed karaniem za nieposłuszeństwo. Po przełomie 1989 roku zdecydowanie wzrasta rola czynników legitymizacyjnych, takich jak np. demokratyczny wybór. Jednakże już po dekadzie transformacji powraca (co prawda na niższym poziomie niż w komunizmie) przekonanie, że posłuszeństwo wynika z karania i pragmatycznego dostosowania. To w pewnym sensie potwierdzenie tezy Michaela Manna o instytucjonalnym dopasowaniu. Najciekawsze jest jednak to, co zaobserwowaliśmy w ostatniej edycji badania z roku 2011. Maleje popularność zarówno przekonania, że to obawa przed karą jest źródłem posłuszeństwa, jak i przekonania legitymizacyjnego, że u źródeł posłuszeństwa leży wiara w demokratyczny wybór władz. Rośnie natomiast popularność apolitycznego przekonania, że warto być posłusznym, bo wtedy łatwiej żyć (Rychard 2014). W moim przekonaniu dane te ukazują właśnie wzrost roli znaczenia czynników pozapolitycznych: polityka już rzadziej jest postrzegana jako stabilizator, nie jest też często źródłem kar (karanie jako przyczyna posłuszeństwa) ani nagród (demokracja jako przyczyna posłuszeństwa).

Jeśli zaś chodzi o zaufanie do ludzi, to w różnych miejscach (np. na podstawie badań ESS, w: Rychard 2015a) starałem się wykazywać, że oprócz generalnie dość niskiego jego poziomu w Polsce trzeba brać pod uwagę różnorodność form zaufania – wówczas obraz nie jest tak jednoznaczny, istnieją pewne jego formy, gdzie można dostrzec enklawy zaufania (na poziomie nieformalnym, raczej behawioralnym, o charakterze głównie mikrospołecznym). Wówczas widać, że niezły rozwój ekonomiczny Polski niekoniecznie przeczy tezie o zaufaniu jako koniecz-

Po przełomie 1989 roku zdecydowanie wzrasta rola czynników legitymizacyjnych, takich jak np. demokratyczny wybór. Jednakże już po dekadzie transformacji powraca (co prawda na niższym poziomie niż w komunizmie) przekonanie, że posłuszeństwo wynika z karania i pragmatycznego dostosowania.

nym warunku tegoż rozwoju. Przypadek ten powinien bowiem raczej kierować naszą uwagę w stronę osobliwości polskiego kapitału zaufania, niestandardowych jego form, które być może stworzyły owe kulturowe podstawy rozwoju (np. i to, że w Polsce zaufanie do ludzi w sferze biznesu jest wyższe niż przeciętnie, Gardawski 2013: 167–212). Nawet jednak gdy pozostaniemy przy analizach tradycyjnie mierzonego zaufania personalnego, to obraz też nie jest jednoznaczny, widoczna jest pewna dynamika. Pokazuje to tabela 1.

Tabela 1. Dynamika indeksu zaufania

2002	2004	2006	2008	2010	2012	2015
11,33	11,31	12,40	12,65	13,27	12,86	12,21

Źródło: European Social Survey. Indeks skonstruowany jako suma odpowiedzi na trzy pytania mierzące zaufanie: zaufanie do większości, przekonanie, że większość starałaby się wykorzystać respondenta oraz że ludzie starają się pomóc innym. Wartość indeksu 0–30; dziękuję za jego konstrukcję oraz analizy istotności różnic między indeksami w poszczególnych latach dr. Dariuszowi Przybyszowi.

Ta dynamika jest jednak widoczna na generalnie niskim poziomie indeksu, nigdy nie osiągniętym 50% maksymalnej wartości skali. Niemniej widzimy utrzymującą się tendencję spadkową w roku 2015, która zaczęła się w roku 2012². Powtórzyć można pytanie, które stawiałem wcześniej: czy za tę tendencję spadkową odpowiada zarysowująca się od roku 2010 coraz większa polaryzacja polityczna. Pytanie to pozostawiam jednak w tej krótkiej analizie bez odpowiedzi. Bardziej bowiem interesuje mnie obniżający się poziom zaufania interpersonalnego jako wskaźnik być może pewnego wzrastającego poczucia niepewności społecznej, zarysowującego się już po roku 2010.

² Różnice pomiędzy wszystkimi możliwymi parami indeksów dla poszczególnych lat są istotne statystycznie na poziomie 0,01, z wyjątkiem par 2006–2012, 2008–2015 i 2010–2012, gdzie istotność różnic wynosi 0,05, i pary 2008–2012, gdzie różnica nie jest istotna statystycznie na akceptowalnym poziomie.

Kryzys zaufania i legitymizacji a wyczerpanie obietnicy transformacyjnej

Jak wspominałem wcześniej, ta krótka analiza jest próbą spojrzenia na przydatność perspektywy legitymizacyjnej do wyjaśnienia dynamiki przemian politycznych i ich społecznych podstaw, jakie zarysowały się od 2015 roku.

Jak pisałem gdzie indziej (np. Rychard 2015b), dwie zasadnicze przyczyny zmiany politycznej jesienią 2015 roku miały charakter normatywny i strukturalny. Obie te grupy przyczyn można interpretować w kategoriach legitymizacyjnych. Jest bowiem powszechnie przyjmowane, że stan legitymizacji opiera się na normatywnych podstawach (podporządkowanie się władzy jest jakoś jej moralnie należne). Zwykle zawiera jednak też element strukturalny, definiujący to, jakie społeczne i instytucjonalne oparcie mają owe podstawy normatywne.

Normatywne przyczyny zmiany politycznej polegały na wyczerpaniu się pewnego kapitału legitymizacyjnego trzech haseł leżących u podstaw polskiej transformacji od roku 1989. Tymi hasłami – cele legitymizujące zmiany i związane z ich wprowadzaniem wysiłki polityczny i społeczny – były: dążenie do rynku, demokracji i Europy. Po osiągnięciu każdego z tych celów na satysfakcjonującym poziomie okazało się jednak, że ich potencjał legitymizacyjny maleje. Rynki i demokracje trawiły kryzysy, kwestionowano ich dotychczasowe modele, a model dotychczasowej integracji europejskiej został zakwestionowany bardzo mocno przez wojnę na Ukrainie i narastający problem uchodźców. Te trzy drogowskazy – kotwice polskich przemian – traciły swą moc, każdy z nich zamiast być ostoją pewności i legitymizacji zaczął generować niepewność.

Pojawił się też dodatkowy czynnik osłabiający legitymizację jako zasób o charakterze politycznym. I o ile czynnik poprzedni był wynikiem procesów niezaplanowanych, spontanicznych, o tyle ten nowy czynnik do pewnego stopnia jest efektem świadomej polityki usuwania „polityczności” z obszaru polityki. Pisałem o tym w innych miejscach, że polska polityka często zakłada pozapolityczne maski, ale tylko po to, aby zmobilizować polityczne poparcie. Politycy, wiedząc, że sporo osób polityki nie lubi, sądzą zapewne, że przybieranie pozapolitycznych póz będzie skuteczne. Dlatego nawołują do budowy szpitali (a nie do robienia polityki – *vide* jeden z billboardów PO) czy do rządu „fachowców”. Partia rządząca do roku 2015 te strategie stosowała. W rezultacie opierała poparcie dla siebie na pozapolitycznych czynnikach, takich jak możliwości awansu, lepszego życia itp.

Normatywne przyczyny zmiany politycznej polegały na wyczerpaniu się pewnego kapitału legitymizacyjnego trzech haseł leżących u podstaw polskiej transformacji od roku 1989. Tymi hasłami – cele legitymizujące zmiany i związane z ich wprowadzaniem wysiłki polityczny i społeczny – były: dążenie do rynku, demokracji i Europy.

Można powiedzieć, że przytoczone wcześniej wyniki badań wskazujące na malejącą rolę polityki jako czynnika postrzeganej stabilności (polityka mniej ważna jako źródło kar i nagród) były do pewnego stopnia rezultatem tej pozapolitycznej taktyki.

Tak więc działania rządzących (koalicji PO i PSL) były tu do pewnego stopnia wewnętrznie sprzeczne. Z jednej strony tworzyli skuteczny mit legitymizacyjny (a nawet przez lata nie tyle mit, ile realizowany model) oparty na rynku, demokracji i Europie. Z drugiej jednak strony pozbawiali tej legitymizacji polityczności, mówiąc, że to praktyczne działania, a nie polityka, rozstrzygają o sukcesie. W rezultacie doprowadzili do „depolityzacji sukcesu transformacyjnego”, czyli sytuacji, w której Polacy byli wręcz zachęcani do tego, by nie widzieć związku między poprawą ich sytuacji a polityką. W rezultacie nic dziwnego, że ludzie wierzyli, iż powodzenie zawdzięczają tylko sobie, a ich wzrastające życiowe zadowolenie absolutnie nie przekładało się na poparcie rządzących – niby dlaczego, skoro to nie od nich miał zależeć sukces. W rezultacie pozbawiania legitymizacji komponentu politycznego sama legitymizacja zaczęła ulegać erozji, nie ma bowiem legitymizacji bez polityki.

Dodatkowo w otoczeniu społeczno-politycznym pojawiły się czynniki osłabiające skuteczność tej pozapolitycznej pseudolegitymizacji. Przede wszystkim była to wspomniana wyżej normatywna pustka, która wzmacniała potrzebę jakiegoś rodzaju programowej wizji, od której jednak ówczesna władza niemal programowo się odcinała. Nade wszystko jednak zaczęła działać tu wspomniana wcześniej grupa przyczyn strukturalnych, osłabiająca motywującą rolę takich stabilizatorów jak np. możliwości awansu. Między innymi z powodu malejącej opłacalności wyższego wykształcenia wśród części młodych narastała frustracja. Ten czynnik powodował „zamykanie się systemu” rozumianego jako system „otwierającej się rekrutacji” (nawiązując tu do koncepcji Winicjusza Narojka). A ta możliwość awansu była zarówno elementem idei legitymizacyjnej (jako jeden z trzech wspomnianych filarów: rynek, demokracja i Europa), jak i praktycznym mechanizmem dostosowawczym. W ten oto sposób oba czynniki: pustka normatywna i przyczyny strukturalne, złożyły się na pewnego rodzaju kryzys legitymizacyjny. W ramach tej interpretacji legł on u podstaw przegranej PO i wygranej PiS w wyborach 2015 roku. PiS bowiem szedł do władzy z nową „obietnicą transformacyjną”, wyraźnie polityczną (a nawet w pewnym sensie realizował prymat woli politycznej nad prawem). Była to obietnica „otwarcia” systemu dla tych, którzy odczuli jego zamknięcie (i w tym sensie obietnica ta opierała się na trafnej diagnozie). W praktyce jednak zaczęła oznaczać próbę wymiany elit, a nowy mit

W ten oto sposób oba czynniki: pustka normatywna i przyczyny strukturalne, złożyły się na pewnego rodzaju kryzys legitymizacyjny. W ramach tej interpretacji legł on u podstaw przegranej PO i wygranej PiS w wyborach 2015 roku

legitymizacyjny ufundowano też na próbie mocnej delegitymizacji wielu elementów minionych 27 lat, ze szczególnym naciskiem na 8 lat rządów PO i PSL. Czas pokaże, czy ta strategia legitymizacyjna okaże się skuteczna.

Z kryzysem legitymizacyjnym współlistniało niskie zaufanie personalne. Można je bowiem widzieć jako rezultat wzrastającej niepewności. Choć generalnie cały czas było na niskim poziomie, to jednak do roku 2010 rosło, a od 2012 odnotowujemy spadek. Legitymizacja instytucjonalna i zaufanie personalne są ze sobą powiązane, choć nie jest to silny związek (w latach 2004–2015 r Pearsona waha się w Polsce od 0,2 do 0,25).

Próbowałem tu w bardzo wstępny sposób zinterpretować swą tezę o końcu systemu obietnicy transformacyjnej w kategoriach kryzysu legitymizacji. Wydaje się, że wyczerpanie dwóch zasadniczych elementów tego systemu: normatywnego i strukturalnego, wyczerpuje znamiona kryzysu legitymizacji.

Bibliografia

- Domański H., A. Rychard (2010), *Wstęp: o naturze legitymizacji i jej kryzysów*, w: A. Rychard, H. Domański (red.), *Legitymizacja w Polsce. Nieustający kryzys w zmieniających się warunkach*, Wydawnictwo IFiS PAN, Warszawa.
- ESS: European Social Survey. Data file. NSD – Norwegian Centre for Research Data, Norway – Data Archive and distributor of ESS data for ESS ERIC.
- Gardawski J. (2013), *Kapitał społeczny biznesu w społeczeństwie o niskim kapitale społecznym*, w: J. Gardawski (red.), *Rzemieślnicy i biznesmeni. Właściciele małych i średnich przedsiębiorstw prywatnych*, Wydawnictwo Naukowe SCHOLAR, Warszawa.
- Mann M. (1975), *The ideology of intellectuals and other people in the development of capitalism*, w: L. N. Lindberg et al. (eds), *Stress and Contradiction in Modern Capitalism*, D.C. Heath, USA.
- Rychard A. (2014), *Polacy początku drugiej dekady XXI wieku: w systemie i poza nim? Wstępne analizy wyników badań*, w: *Fenomen „Solidarności” i zmiana ustroju. Polacy 1980–2011*, Wydawnictwo IFiS PAN, Warszawa.
- Rychard A. (2015a), *Old and new hypotheses about legitimacy and trust*, w: P. B. Sztabiński, H. Domański, F. Sztabiński (eds), *Hopes and Anxieties in Europe. Six Waves of the European Social Survey*, Peter Lang Edition, Frankfurt am Main.
- Rychard A. (2015b), *Dlaczego przegrał Komorowski*, „Gazeta Wyborcza”, 29 maja.

Wzory wyboru małżonków – tendencje do otwartości struktury społecznej

Henryk Domański
Dariusz Przybysz
Artur Pokropek

Wzory wyboru małżonka zwykle się w socjologii traktować jako podstawowy parametr opisu struktury społecznej. Ludzie kierują się tu różnymi względami, ale jednym z ważniejszych kryteriów tego wyboru jest podobieństwo pozycji społecznej przyszłego męża lub żony. Stąd np. inteligenci wchodzą w związki z inteligentami, robotnicy zawierają małżeństwa z robotnikami, rolnicy z rolnikami i to samo dotyczy innych klas i kategorii społecznych. Mniejsze podobieństwo świadczy o większej otwartości tych kategorii, a co za tym idzie – mniejszej sztywności barier społecznych i mniejszych dystansów.

Z badań porównawczych wynika, że słabszymi barierami małżeńskimi charakteryzują się kraje o wyższym poziomie demokracji i rozwoju gospodarczego. Czynnikiem większej otwartości okazuje się również religia protestancka, w przeciwieństwie do katolicyzmu oraz islamu.

W badaniach nad strukturą społeczną wzory zawiera zawierania małżeństw analizowane są często pod kątem różnic między krajami i zmian w czasie. Z badań porównawczych wynika, że słabszymi barierami małżeńskimi charakteryzują się kraje o wyższym poziomie demokracji i rozwoju gospodarczego. Czynnikiem większej otwartości okazuje się również religia protestancka, w przeciwieństwie do katolicyzmu oraz islamu (Smits et al. 1998). W krajach europejskich prawidłowości te rysują się słabiej, natomiast czynnikiem otwartości barier małżeńskich jest tu rodzaj systemu politycznego, gdzie na jednym biegunie sytuują się kraje postkomunistyczne i śródziemnomorskie, jako bardziej „zamknięte”, a na drugim – społeczeństwa Europy Zachodniej charakteryzujące się większą otwartością (Domański i Przybysz 2007).

Co do zmian w czasie, to prawidłowością jest malejący odsetek małżonków reprezentujących ten sam poziom wykształcenia, co nie oznacza jednak zwiększania się otwartości struktury społecznej, albowiem tendencja spadkowa może wynikać m.in. ze zwiększających się różnic w poziomie wykształcenia

mężczyzn i kobiet, które „wymuszają” zawieranie małżeństw heterogamicznych. W istocie stwierdzonemu zwiększeniu się „heterogamii” małżeńskiej towarzyszył brak jednoznacznych tendencji w zakresie otwartości. Ściśle rzecz biorąc, uzyskano tu sprzeczne wyniki, wskazujące zarówno na wzrost, jak i spadek możliwości zawierania małżeństw „mieszanych”, po wyłączeniu odmiennej struktury wykształcenia mężczyzn i kobiet (Ultee i Luijkx 1990). Na przykład w Stanach Zjednoczonych, gdzie analizami objęto najdłuższe przedziały czasowe, do lat 60. XX w. dokonywał się stały spadek zależności między wykształceniem partnerów, ale następnie wystąpił zwrot i zgodność między ich wykształceniem wzrastała (Kalmijn 1998). Analogiczną tendencję – do wzrostu zależności – odnotowano w Niemczech (Blossfeld i Timm 1997) i na Węgrzech (Uunk et al. 1996). Wynik ten interpretowano jako świadectwo instrumentalnego traktowania wykształcenia, któremu małżonkowie coraz bardziej przypisują rolę wyznacznika pozycji społecznej. Z kolei wyniki analiz dla Australii, Czech, Francji, Holandii i Słowacji nie wskazywały na występowanie znaczących zmian w czasie – jeżeli występowały, były co najwyżej przejściowe. Równocześnie warto pokreślić, że czynnikiem osłabiającym siłę barier małżeńskich wszędzie tam, gdzie analizy takie robiono, było zmniejszenie się siły związku między pochodzeniem społecznym małżonków, czyli tego, kim byli ich ojcowie i matki (Uunk 1996; Kalmijn 1998).

Co można dodać, opierając się na danych ESS z lat 2002–2014? Jeżeli chodzi o różnice między krajami, to warto ustalić, czy utrzymuje się prawidłowość, zgodnie z którą stosunkowo silniejsze bariery wyboru małżonka, związane z pozycją społeczną, występują w krajach śródziemnomorskich i wywodzących z systemu komunistycznego. W ciągu 12 lat niewiele mogło się zmienić i nie sądzimy, żeby wyłoniły się jakieś nowe różnice.

Z tego samego powodu nie należy oczekiwać istotnych zmian w czasie, chociaż na uwagę zasługują 3 nowe zjawiska. Po pierwsze, znaczący wzrost ruchliwości między krajami, wynikający z rozszerzania się Unii Europejskiej od lat 2004–2008, czego efektem mógłby być wzrost przenikalności barier zawierania małżeństw. W przeciwnym kierunku powinny oddziaływać dwa inne czynniki: kryzys ekonomiczno-finansowy, zapoczątkowany w 2008 roku w sektorze bankowym, który sprzyjałby raczej kierowaniu się względami merkantylnymi, a więc m.in. pozycją rynkową kandydata na męża lub żonę, a nie (dajmy na to) cechami charakteru i innymi, których uwzględnianie przełamuje bariery społeczne. I po trzecie, należałoby sprawdzić, jak oddziałuje ekspansja edukacyjna na poziomie szkół wyższych. Zjawisko to dokonywało się w społeczeństwach postkomuni-

stycznych, a zwłaszcza w Polsce, co mogło spowodować wzrost homogamii wśród osób reprezentujących najwyższy poziom wykształcenia. Konsekwencją tego procesu mógł być wzrost barier zawierania małżeństw między tą kategorią a osobami o niższym statusie społecznym.

Podobieństwo między małżonkami

Likes marry likes – podobni zawierają małżeństwo z podobnymi. Zasada podobieństwa obejmuje różne aspekty, zaczynając oczywiście od wieku, poza tym są nimi: narodowość, rasa, religia, pochodzenie społeczne, wykształcenie, pozycja zawodowa i klasa społeczna. Fakt, że cechy te są wyznacznikami statusu jednostek, powoduje, że w każdym społeczeństwie wzory zawierania małżeństw sprzyjają raczej odtwarzaniu się hierarchii społecznej. Najczęściej stosowanym wskaźnikiem siły barier małżeńskich jest poziom wykształcenia męża i żony, który można traktować jako odzwierciedlenie wspólnoty wartości w kwestiach dotyczących obowiązków rodzinnych, wychowywania dzieci i spędzania czasu wolnego. Wykształcenie jest również czynnikiem sprzyjającym wzajemnej akceptacji i posiadaniu podobnych preferencji dotyczących poglądów politycznych i spraw światopoglądowych. Z punktu widzenia stratyfikacji społecznej jest to rodzaj zasobu i inwestycji kształtującej przynależność klasową jednostek.

Likes marry likes – podobni zawierają małżeństwo z podobnymi. Zasada podobieństwa obejmuje różne aspekty, zaczynając oczywiście od wieku, poza tym są nimi: narodowość, rasa, religia, pochodzenie społeczne, wykształcenie, pozycja zawodowa i klasa społeczna.

O sile związku między wykształceniem małżonków¹ w latach 2002–2014 informują wartości wskaźnika zamieszczonego w tabeli A1 (w Aneksie do tekstu), a w postaci graficznej na rysunku 1. Dla wszystkich krajów zależności te zostały ustalone dla wykształcenia obejmującego 3 kategorie męża i żony – od niepełnego średniego, przez średnie ukończone i powyżej średniego – według jednakowego dla wszystkich krajów schematu *International Standard Classification of Education*. Wzgląd na zapewnienie porównywalności między krajami nie pozwala zastosować bardziej szczegółowego podziału. Należy podkreślić, że posługujemy się w miarę jednoznacznym wskaźnikiem otwartości barier małżeńskich, który pozwala m.in. kontrolować różnice w strukturze wykształcenia męża i żony. Opieramy się na modelu logarytmiczno-multiplikatywnym, który w odniesieniu do danych ESS okazał się stosunkowo dobrze dopasowany do danych. Wyższe wartości wskazują

¹ Analizy obejmują zarówno małżonków, jak również związki partnerskie i konkubiny.

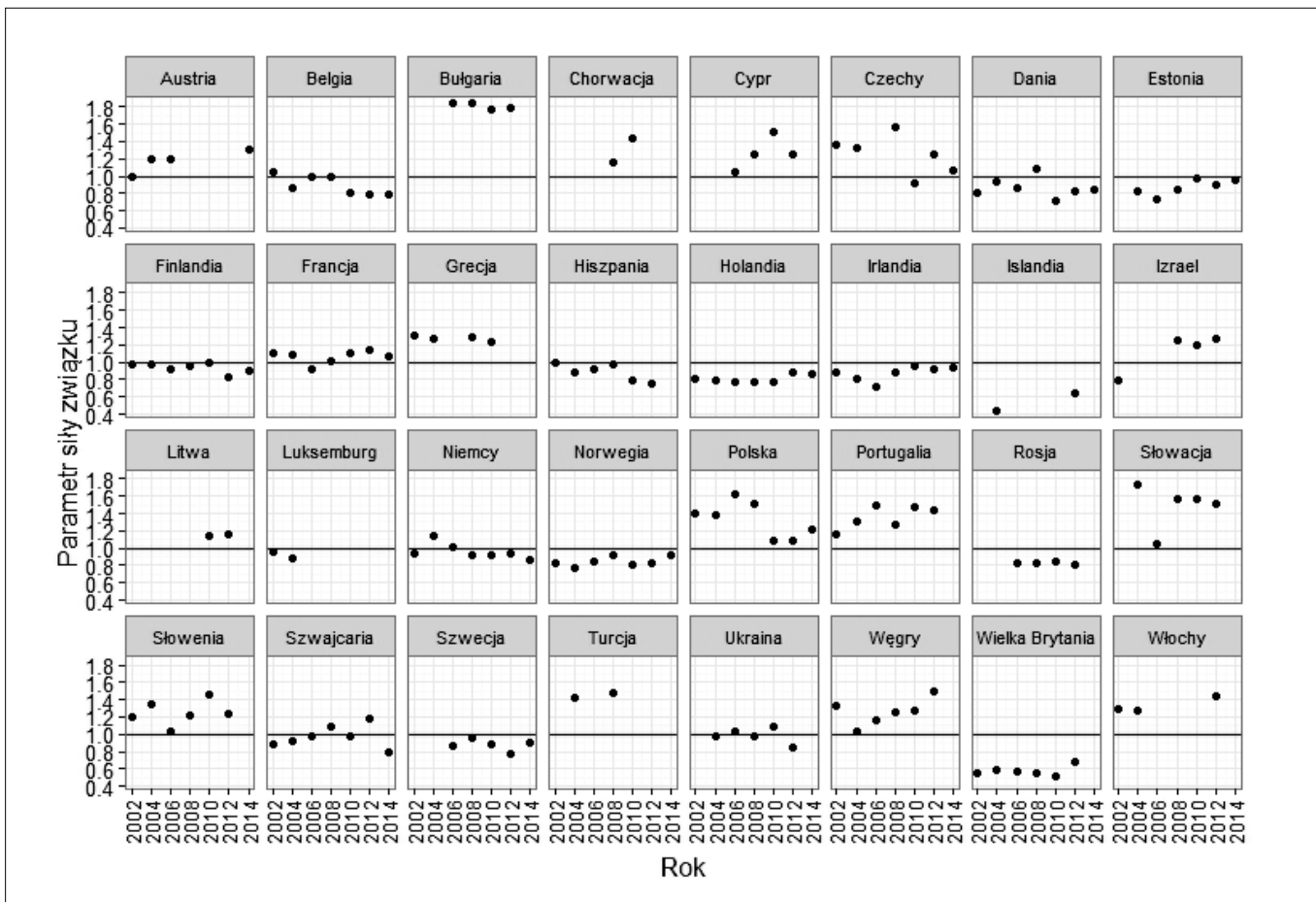

na występowanie silniejszej zależności – a więc ostrzejszych barier – a odpowiednio niższe wskazują na ich większe rozmycie².

Rysunek 1. Parametry siły związku między wykształceniem żony i męża, ESS 2002–2014

² Określenie związku między tymi cechami wymaga posługiwania się modelami, które odwołują się do pewnych założeń. Specyfika naszego modelu (*uniform difference*) polega na założeniu, że wzór zależności między kategoriami wykształcenia małżonków jest we wszystkich krajach i punktach czasowych ten sam (*uniform*), ale jej siła jest różna, z czego zdają sprawę wartości parametrów przedstawione w tabeli A1 (Xie 1992). Wartości te zostały wyskalowane w ten sposób, że przyjmuje on wartość 1 dla Austrii w 2002 roku – jest to punkt odniesienia dla innych krajów i punktów czasowych. Trzeba podkreślić, że wybór kraju odniesienia ma jednak wyłącznie charakter techniczny: tzn. wybór innego kraju bądź innego punktu czasowego nie zmieniłby relacji między parametrami. O dopasowaniu tego modelu do danych informują wielkości statystyk: $\chi^2=1342,3$ ($p<0,0001$), $G^2=1381,1$ ($p<0,0001$) i $df=492$. Są one wysokie, co nakazywałyby odrzucić ten model, należy jednak wziąć pod uwagę, że analiza opiera się na bardzo dużej próbie, a w takiej sytuacji statystyki te prowadzą na ogół do odrzucenia modelu, nawet gdy dobrze odtwarza on rzeczywistość społeczną (Hagenaars 1990). Statystyka BIC, która to ograniczenie

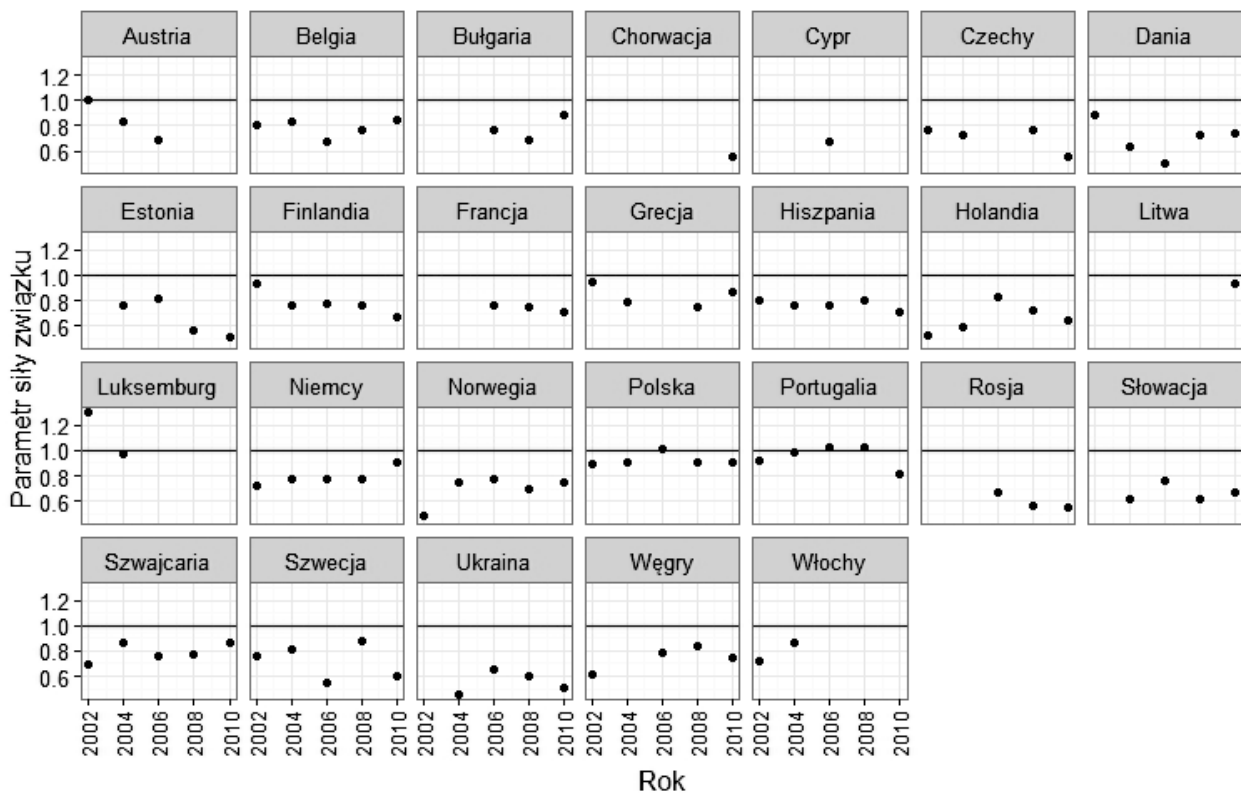

Rysunek 2. Parametry siły związku między pozycją społeczno-zawodową żony i męża, ESS 2002–2010

Porównanie tego miernika wskazuje na występowanie znaczącego zróżnicowania otwartości barier małżeńskich czy też odwrotnie – ich zróżnicowanego „zamknięcia”. Jeżeli chodzi o podziały między krajami, to nie rysują się różnice, które w sposób jednoznaczny można wiązać z poziomem rozwoju ekonomicznego, odmiennością kultury czy rodzajem wyznania religijnego. Trudno jest te różnice uchwycić w analizach ograniczonych do krajów europejskich, gdzie podziały te nie są tak duże, aby znalazły odzwierciedlenie w otwartości struktury społecznej. W 2014 roku największą otwartością charakteryzowała się Belgia, za którą sytuowały się Szwajcaria, Niemcy, Holandia i Dania. Na przeciwnym biegunie – niskiej otwartości – lokowały się Austria i Polska.

uwzględnia, skłania do jego akceptacji (BIC=-4604,9). Do podobnego wniosku prowadzi wartość indeksu rozbieżności $\Delta=2,4\%$ (odsetka rozkładu w tabeli wykształcenia małżonków, który odbiega od rozkładu wynikającego z weryfikowanego modelu). Jak widać, nie jest on wysoki, co pozwala przypuszczać, że rozpatrywany model stanowi dobry opis analizowanej populacji.

Trochę inaczej kształtowało się to w 2002 roku, chociaż należy podkreślić, że akurat w obu tych rundach w ESS uczestniczyło stosunkowo najmniej krajów, a dodatkowo większość z nich to kraje demokratyczne, sytuujące się w Europie Zachodniej, a więc stosunkowo podobne. W 2002 roku najmniej otwartym społeczeństwem – pod względem rynku małżeńskiego – była Polska, a następnie Czechy, Węgry, Grecja i Włochy. Jeżeli chodzi o społeczeństwa najbardziej otwarte, to na pierwszym miejscu sytuowała się Wielka Brytania, przed Izraelem, Danią, Holandią i Norwegią.

Jeżeli porównamy wzory wyboru małżonka w dłuższym przedziale czasowym, to jedyna różnica polega na występowaniu trochę silniejszych barier małżeńskich w społeczeństwach postkomunistycznych i śródziemnomorskich w porównaniu z krajami zachodnimi. Na przeciwległych biegunach otwartości sytuowały się z jednej strony Bułgaria (1,77–1,84) i Słowacja (1,05–1,74), a z drugiej – Islandia (0,44–0,64) i Wielka Brytania (0,52–0,68). Zjawisko to można więc interpretować jako potwierdzenie ogólniejszej prawidłowości, że kraje o słabiej ugruntowanej demokracji, których mieszkańcy przypisują większe znaczenie tradycji, są mniej tolerancyjni dla odmiennych systemów wartości, a w konsekwencji przywiązują większą rolę do wyboru małżonka o podobnym statusie. Świadectwem występowania tych zależności są inne analizy prowadzone na danych ESS, które dokumentują większą w demokracjach zachodnich akceptację dla homoseksualizmu, popieranie prawa kobiet do aborcji, życie partnerów bez ślubu i łączenie przez kobiety pracy zawodowej z życiem rodzinnym (Domański 2009). Wyjątkami od podziału na bardziej otwarte społeczeństwa zachodnie i bardziej zamknięte kraje Europy Środkowo-Wschodniej i Południowej była niska zależność między wykształceniem małżonków w Estonii (0,73 dla danych ESS z 2006 roku) i Hiszpanii (0,76 dla 2012 roku).

Powstaje pytanie, czy różnice między krajami w otwartości barier edukacyjnych małżonków znajdują odzwierciedlenie w barierach wynikających z ich przynależności zawodowej, która jest najczęściej stosowanym wskaźnikiem pozycji społecznej. Z naszych wcześniejszych analiz wynika, że społeczeństwa europejskie różnią się pod względem tak definiowanej otwartości, jednak nie stoi za tym żadna prawidłowość, którą można by przypisać poziomowi stopy życiowej, zwyczajom płynącym z norm kulturowych i innym cechom tych krajów (Domański i Przybysz 2007).

Brak tych prawidłowości uzyskuje potwierdzenie dla danych obejmujących dłuższy przedział czasowy. Dla ilustracji, na rysunku 2 i tabeli A2 (Aneks) zamieszczamy wskaźniki siły związku między kategoriami społeczno-zawodo-

Kraje o słabiej ugruntowanej demokracji, których mieszkańcy przypisują większe znaczenie tradycji, są mniej tolerancyjni dla odmiennych systemów wartości, a w konsekwencji przywiązują większą rolę do wyboru małżonka o podobnym statusie.

O zawieraniu związków
mażeńskich decydują poziom
wykształcenia, zasoby materialne,
ograniczenia strukturalne
związane z dostępnością
kandydatów na męża i żonę,
nacisk grupy społecznej oraz
socjalizacja i internalizacja
systemów wartości kształtujących
kryteria tego wyboru.

wymi małżonków w latach 2002–2010³. Przynależność społeczno-zawodowa definiowana jest w ramach podziału na 6 kategorii. Są nimi: (i) wyższe kadry kierownicze przedsiębiorstw, wysocy urzędnicy państwowi i specjaliści, (ii) pracownicy umysłowi niższego szczebla, obejmujący m.in. kierowników wydziałów, techników, pielęgniarki, księgowych, urzędników wykonujących rutynowe prace biurowe, oraz szeregowych pracowników w usługach i handlu (np. sprzedawczynie, fryzjerzy, kelnerzy), (iii) właściciele firm i samozatrudniający się właściciele poza rolnictwem, (iv) robotnicy wykwalifikowani, (v) robotnicy niewykwalifikowani, oraz (vi) rolnicy, obejmujący właścicieli gospodarstw i robotników rolnych. W analizach nad stratyfikacją jest to najczęściej stosowany wskaźnik podziałów klasowych (Erikson i Goldthorpe 1992). Pomijamy dane z dwóch ostatnich rund ESS, ponieważ nie znalazły się w nich pytania dotyczące cech małżonków, które wymagają uwzględnienia przy definiowaniu pozycji zawodowej.

Najsilniejszy związek między kategoriami małżonków występował w Polsce i Portugalii, a więc podobnie jak kształtowało się to w odniesieniu do barier edukacyjnych. Jednak z kolei kraje charakteryzujące się wysoką otwartością obejmują zarówno demokracje zachodnie (np. Holandia i Francja), społeczeństwa postkomunistyczne (Ukraina i Rosja), śródziemnomorskie (Hiszpania i Cypr), jak i bliskie im geograficznie kraje bałkańskie (Bułgaria i Chorwacja). Podsumowując, cechy makrosystemowe nie różnicują formowania się dystansów społecznych, a przynajmniej nie występuje to w krajach europejskich. Wynik ten może wskazywać, że bariery małżeńskie rozpatrywane pod kątem przynależności klasowej podlegają uniwersalnym mechanizmom rynkowym. O zawieraniu związków małżeńskich decydują tu: poziom wykształcenia, zasoby materialne, ograniczenia strukturalne związane z dostępnością kandydatów na męża i żonę, nacisk grupy społecznej oraz socjalizacja i internalizacja systemów wartości kształtujących kryteria tego wyboru.

³ Posłużyliśmy się tym samym modelem, co w analizie dotyczącej poziomu wykształcenia (*uniform difference*). Trzeba jednak zaznaczyć, że dopasowanie tego modelu było wyraźnie słabsze: $\chi^2=3478,0$ ($p<0,0001$), $G^2= 3693,1$ ($p<0,0001$), $df= 2328$ $\Delta=6,5\%$ i $BIC= -22179,4$. Pominęliśmy niektóre kraje lub punkty czasowe, które – jak wskazały wstępne analizy – najwyraźniej odbiegały od hipotezy będącej punktem odniesienia dla tego modelu. Tak jak poprzednio, hipoteza ta zakłada występowanie identycznego wzoru zależności między kategoriami małżonków w analizowanych krajach i punktach czasowych, ale dopuszcza możliwość występowania niejednakowej siły związku między tymi cechami.

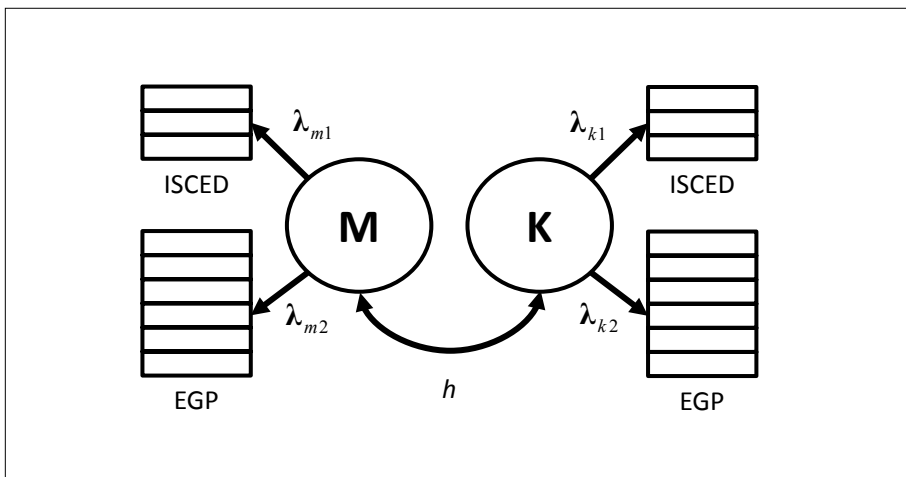

Rysunek 3. Strukturalny model siły zależności między pozycją małżonków w strukturze społecznej

Co silniej oddziałuje na te wybory: poziom wykształcenia czy zawód? Sprawdziliśmy to na podstawie modelu przedstawionego na rysunku 3⁴. Wyniki uzyskane dla tego modelu wskazują, że silniejszy jest wpływ wykształcenia. Parametry λ_1 , odnoszące się do związku wykształcenia (ISCED) z pozycją społeczną były średnio trzy razy większe niż parametry λ_2 , odnoszące się do związku z przynależnością zawodową (EGP). Oznacza to, że współczynniki korelacji (h), która informuje o sile związku między pozycjami małżonków, odzwierciedlają głównie wymiar edukacyjny. Nie prezentujemy szczegółowych wyników dla tego modelu, gdyż są one bardzo zbliżone do wyników przedstawionych w tabeli A1 i dodatkowych informacji nie wnoszą. Najwyższe korelacje między pozycjami małżonków w strukturze społecznej występują w społeczeństwach postkomunistycznych i śródziemnomorskich (wartości korelacji rzędu 0,8–0,9), co świadczy o istnieniu tam nieco silniejszych barier małżeńskich, w porównaniu z krajami zachodnimi (wartości korelacji rzędu 0,65–0,80).

Najwyższe korelacje między pozycjami małżonków w strukturze społecznej występują w społeczeństwach postkomunistycznych i śródziemnomorskich (wartości korelacji rzędu 0,8–0,9), co świadczy o istnieniu tam nieco silniejszych barier małżeńskich, w porównaniu z krajami zachodnimi (wartości korelacji rzędu 0,65–0,80).

⁴ Jest to confirmacyjny model strukturalny dla zmiennych nominalnych (Bock 1972; Thissen et al. 2010), który łączy ze sobą informacje o wykształceniu (ISCED) i pozycji zawodowej respondentów (EGP). Oba te wskaźniki, oznaczone na rysunku prostokątami, identyfikują (oznaczone okręgami) usytuowanie w strukturze społecznej mężów (M) i żon (K). Relacje między tymi wskaźnikami a pozycjami małżonków w strukturze społecznej reprezentowane są przez zestaw parametrów λ , które mogą być interpretowane podobnie jak ładunki czynnikowe w confirmacyjnym modelu czynnikowym. Przedstawiony tu model strukturalny pozwala na oszacowanie korelacji między pozycją społeczną małżonków, co na rysunku reprezentuje strzałka oznaczona literą h .

Homogamia

W celu wniknięcia w stopień otwartości przyjrzyjmy się homogamii, czyli zawieraniu związków między osobami o tych samych cechach, np. w ramach tych samych klas społecznych, kategorii wykształcenia lub grup narodowościowych. Wskaźnikiem homogamii może być odsetek małżonków reprezentujących te same poziomy wykształcenia, co przedstawione w tabeli A3 (Aneks). Odsetki te informują jak dużo w stosunku do ogółu związków małżeńskich w Austrii, Bułgarii itd. było małżeństw, w których partnerzy posiadali to samo wykształcenie – niepełne średnie, średnie ukończone lub powyżej średniego. Wyższy odsetek informuje o homogamii obejmującej odpowiednio liczbę mieszkańców. W postaci graficznej odsetki te zamieszczone są na rysunku 4 na stronie 26.

Homogamia to zawieranie związków między osobami o tych samych cechach, np. w ramach tych samych klas społecznych, kategorii wykształcenia lub grup narodowościowych. Wskaźnikiem homogamii może być odsetek małżonków reprezentujących ten sam poziom wykształcenia.

Jak widać, prawie we wszystkich krajach małżeństwa homogamiczne stanowiły ponad 50% ogółu małżeństw. Wyjątkiem była Islandia (44,1%) przy czym należy pamiętać, że odsetki w znacznym stopniu zależą od szczegółowości tego podziału. Przy wyróżnieniu większej liczby poziomów wykształcenia małżonków odsetki homogamii byłyby mniejsze⁵. Zakładając, że niski zakres homogamii jest wskaźnikiem większej otwartości, z najbardziej „otwartą” strukturą społeczną pod względem wykształcenia małżonków mamy do czynienia w Islandii, a następnie długą listą obejmującą Belgię, Danię, Holandię, Estonię, Luksemburg, Niemcy, Norwegię, Szwajcarię i Szwecję. Z drugiej strony najwyższy odsetek małżeństw homogamicznych występuje w Portugalii i Turcji. Małżonkowie reprezentujący ten sam poziom wykształcenia stanowili tam średnio ok. 82%, a więc małżeństwa „mieszane” stanowiły nie więcej niż 18%. Na kolejnych pozycjach sytuuje się Bułgaria, dalej Hiszpania, Grecja, Słowacja, Cypr, Czechy i Włochy.

Płynie stąd ogólniejszy wniosek, że w społeczeństwach tych występują najostrzejsze bariery edukacyjne, ograniczające możliwości przekraczania kontaktów środowiskowych. Widać, że również w tym przypadku rysuje się podział na bardziej zamknięte społeczeństwa postkomunistyczne i śródziemnomorskie, i bardziej otwarte demokracje zachodnie, chociaż różnice te nie są wyraźne, i np. wpływ pozostałości systemu komunistycznego nie wyjaśnia stosunkowo niskiej

⁵ Wynika to stąd, że do związków homogamicznych zaliczane są małżeństwa sytuujące się na głównej przekątnej tabeli będącej skrzyżowaniem kategorii wykształcenia męża i żony. Wyodrębnienie większej liczby kategorii zwiększa więc liczbę małżeństw heterogenicznych, lokujących się poza przekątną, w stosunku do małżeństw homogamicznych.

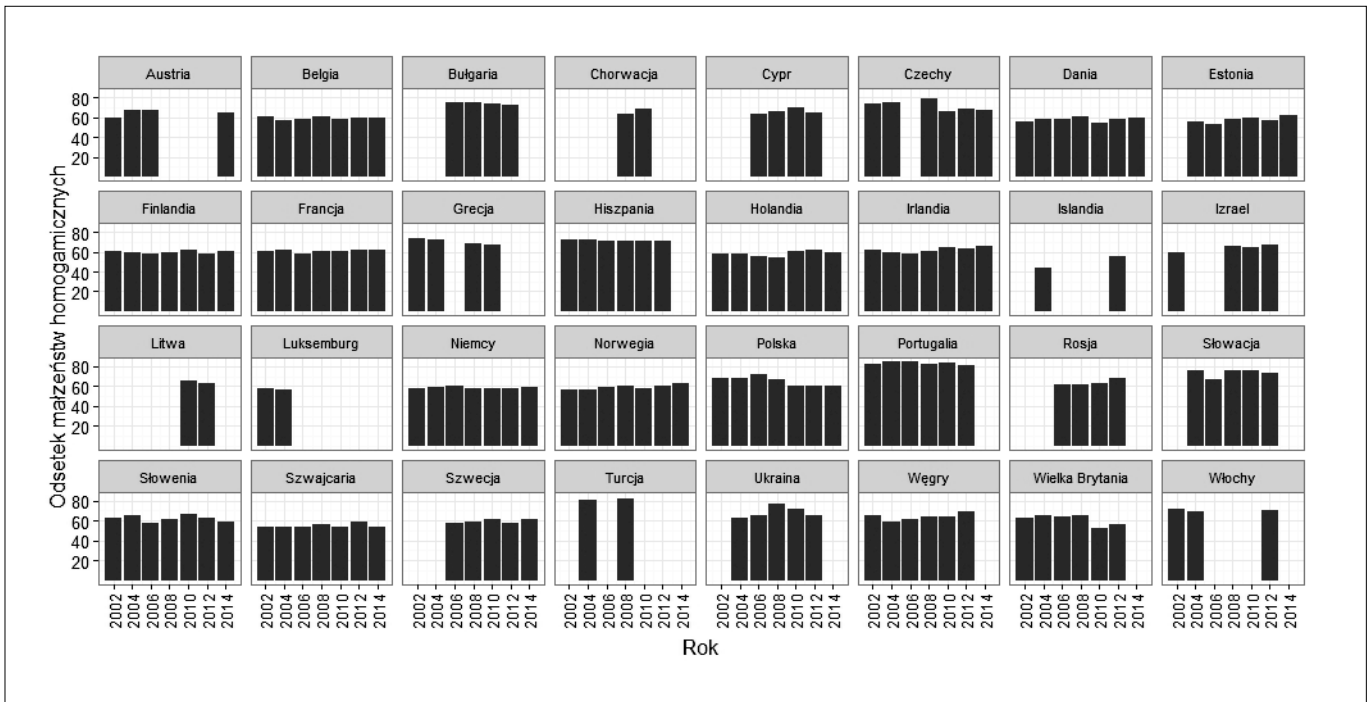

ekskluzywności małżeńskiej w Estonii. Jak można sądzić, doświadczenia systemu komunistycznego okazują się tu mniej ważnym czynnikiem niż bliskość kulturowo-etniczna i geograficzna Estonii z krajami skandynawskimi. Większy zakres homogamii edukacyjnej jest w Polsce, ale z kolei charakteryzujemy się systematycznie większą przenikalnością tych barier niż Słowacja i Czechy, chociaż podobnie jest na Ukrainie i w Rosji. Jeżeli szukać ogólniejszych prawidłowości, to tendencja do wyższej heterogamii wydaje się również wynikać z wyższego poziomu stopy życiowej, co pokrywa się z podziałami ustrojowo-politycznymi. Mieszkańców Islandii, Szwajcarii czy Niemiec cechuje wyższa zamożność, która sprzyja tolerancji obyczajowej i przywiązywaniu mniejszej wagi do statusu edukacyjnego męża lub żony.

Jak stwierdziliśmy powyżej, różnice w otwartości między krajami pod względem wykształcenia małżonków znajdowały pewne odzwierciedlenie w historii systemu politycznego, czego nie można powiedzieć o otwartości wynikającej z ich ról zawodowych. Podobnie jest w przypadku homogamii. Obejmując całościowym spojrzeniem lata 2002–2010, widzimy, że stosunkowo najmniej małżeństw homogamicznych pod względem przynależności społeczno-zawodowej małżonków występowało w Rosji, na Ukrainie, Irlandii i Wielkiej Brytanii (tabela A4 w Aneksie i rysunek 5). W latach 2008–2010 w grupie tych krajów były jeszcze

Rysunek 4. Odsetki małżeństw homogamicznych ze względu na wykształcenie żony i męża, ESS 2002–2014

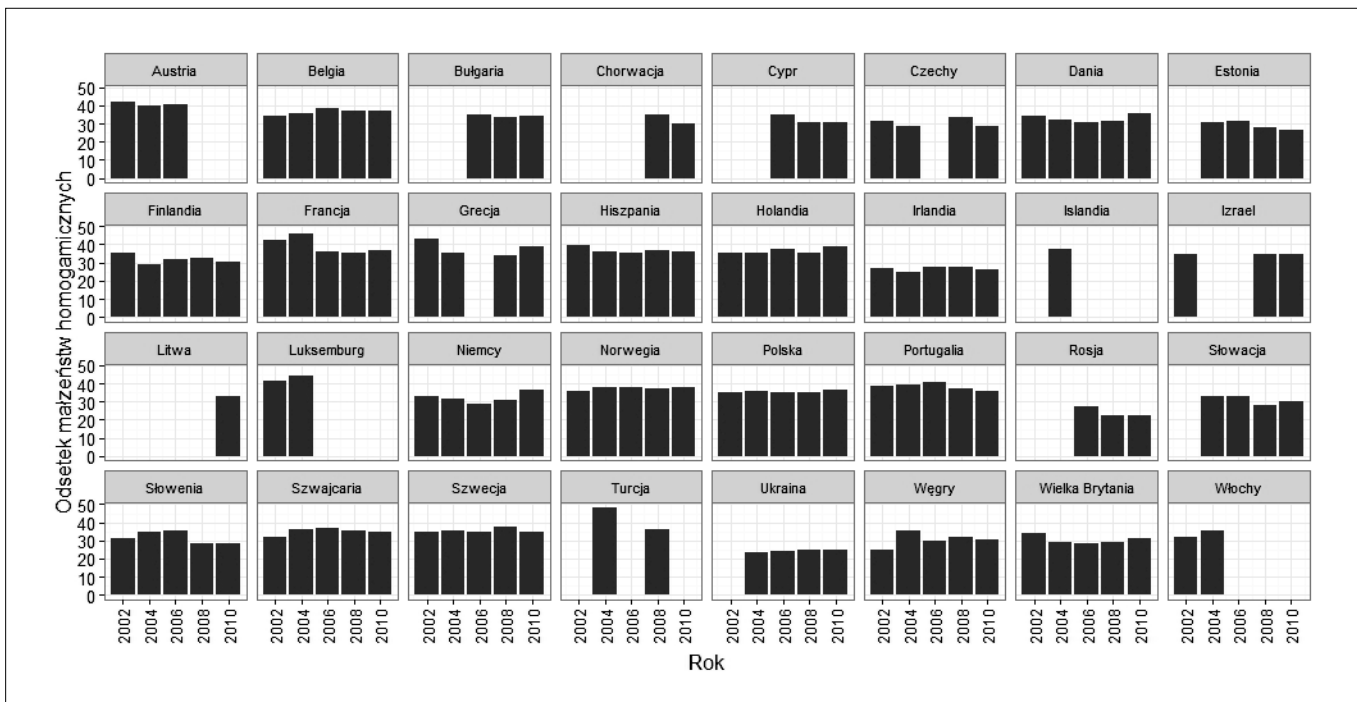

Rysunek 5. Odsetki małżeństw homogamicznych ze względu na pozycję zawodową żony i męża, ESS 2002–2010

Estonia, Słowacja i Słowenia. Z kolei, najwyższe odsetki homogamii występowały w Austrii, Luksemburgu, Portugalii i Turcji. Nie ma tu żadnych prawidłowości, trudno bowiem wskazać jakieś podobieństwa między tymi krajami. Różnice w homogamii zawodowej nie mają odpowiednika w zróżnicowaniu homogamii edukacyjnej. Jeżeli chodzi o Polskę, to lokujemy się w środkowych partiach międzynarodowego rankingu. Relatywny udział małżeństw homogamicznych pod względem wykonywanego zawodu kształtował się u nas na poziomie 35–37%.

Kategorie najbardziej zamknięte

Czynnikami sprzyjającym odtwarzaniu się systemu stratyfikacyjnego jest wysoki poziom spójności kategorii społecznych ze względu na różne aspekty, takie jak stopień zamożności, styl życia, poglądy polityczne czy zdrowie. Prawidłowość ta znajduje odzwierciedlenie w barierach zawierania małżeństw. Z analiz prowadzonych dla lat 2002–2006 wynika, że w krajach europejskich najsilniejsza homogamia edukacyjna koncentrowała się na najwyższych i na najniższych szczeblach hierarchii wykształcenia. Z kolei świadectwem występowania tego podziału

w hierarchii klasowej był najmniejszy poziom otwartości w kategorii rolników, którzy wyprzedzali kierowników wyższego szczebla i specjalistów oraz właścicieli firm poza rolnictwem (Domański i Przybysz 2007).

Efektom kryzysu ekonomicznego w późniejszym okresie mógł być wzrost homogamii, a więc wewnętrznej spójności podstawowych kategorii społecznych. Aby to stwierdzić, posłużyliśmy się wskaźnikiem, który pozwala kontrolować wpływ niejednakowych rozkładów wykształcenia mężczyzn i kobiet. Zaletą tego podejścia jest wyeliminowanie wpływu zjawisk niezwiązanych bezpośrednio ze stratyfikacją społeczną, np. faktu posiadania przez kobiety wyższego poziomu wykształcenia niż mężczyźni, który „wymusza” na kobietach małżeństwa heterogamiczne, zawyżając odsetki związków heterogenicznych⁶. Parametry te można interpretować jako wskaźniki relatywnej „gęstości” małżeństw homogamicznych dla poszczególnych kategorii wykształcenia. Wartości większe od 1 informują o „nadreprezentacji” określonego typu małżeństw, przy czym wyższa wartość jest wskaźnikiem większej gęstości⁷.

Wskaźniki otwartości dla małżonków z wykształceniem niepełnym średnim, średnim ukończonym i powyżej średniego dla wszystkich krajów uczestniczących w ESS i dla kolejnych edycji przedstawione są tabeli A5 i na rysunku 6. Nie wynika stąd, żeby coś się zmieniło. W istocie we wszystkich krajach homogamia koncentruje się na najwyższym i najniższym szczeblu hierarchii wykształcenia, natomiast wśród małżeństw o średnim poziomie jest ona stosunkowo najrzadsza. Największa homogamia edukacyjna występuje w małżeństwach, w których małżonkowie mają co najwyżej wykształcenie średnie nieukończone lub powyżej średniego. W sumie więcej jest krajów z tymi pierwszymi. W latach 2002–2014 należały do nich: Bułgaria, Czechy, Estonia, Finlandia, Grecja, Hiszpania, Niemcy, Rosja, Ukraina i Włochy. A więc głównie społeczeństwa postkomunistyczne i śródziemnomorskie, o niższym poziomie wykształcenia, co jednak nie powinno być powodem większej ekskluzywności w wyborze męża lub żony.

⁶ Z tego też względu nie posługujemy się odsetkami małżeństw homogamicznych, ponieważ nie pozwala to kontrolować tego efektu. Parametry, o których tu mowa (przedstawione w tabeli A5 w Aneksie i na rysunku 6), uzyskaliśmy w modelu *quasi-symetrii*, posługując się modelowaniem logarytmiczno-liniowym (Domański i Przybysz 2007). Dopasowanie tego modelu do danych jest zadowalające: $\chi^2=311,5$ ($p<0,0001$), $G^2=307,5$ ($p<0,0001$), $df=165$, $\Delta=0,6\%$, $BIC=-1700,7$.

⁷ Punktem odniesienia jest niezależność stochastyczna analizowanych zmiennych. Wartości tych parametrów wskazują więc, ile razy częściej występuje małżeństwo danego typu w stosunku do hipotetycznej sytuacji, w której wykształcenie męża i żony były od siebie niezależne, co korespondowałoby z brakiem barier społecznych w doborze małżeńskim.

Czynnikami sprzyjającym odtwarzaniu się systemu stratyfikacyjnego jest wysoki poziom spójności kategorii społecznych ze względu na różne aspekty, takie jak stopień zamożności, styl życia, poglądy polityczne czy zdrowie. Prawidłowość ta znajduje odzwierciedlenie w barierach zawierania małżeństw.

Trudno się również doszukać makrosystemowych wyznaczników wysokiej homogamii wśród małżeństw charakteryzujących się najwyższym poziomem wykształcenia. W krajach europejskich małżeństwa te były najczęstszym zjawiskiem w Danii i Szwajcarii. Wyjaśnieniem tego może być hipoteza, którą w odniesieniu do Stanów Zjednoczonych sformułował Robert Mare (1991). Wskazuje on, że największa homogamia wśród małżeństw o najwyższym poziomie wykształcenia może wynikać z zawierania ich przez osoby odkładające tę decyzję do ukończenia studiów. Zwiększa to „szanse” na zawarcie związku ze sobą niż z osobami, które zakończyły edukację na niższym poziomie. Z naszych analiz wynika, że prawidłowość ta mogła mieć tylko zastosowanie w odniesieniu do wspomnianych Szwajcarii i Danii.

W kilku innych krajach, w tym również w Polsce, wysoka homogamia występuje z podobną siłą zarówno na górze, jak i na dole hierarchii, sprzyjając polaryzacji dystansów społecznych. Podsumowując, wzory zawierania małżeństw sprzyjają zaostrzaniu się układu stratyfikacyjnego. Raczej go stabilizują, niż zmieniają, czego świadectwem jest brak jednokierunkowych zmian w rozpatrywanym przekroju czasowym. Są one przypadkowe i nie kryją się za nimi tendencje w postaci przesuwania się dominującego wzoru homogamii z góry w dół czy z dołu do góry. Przykładowo w przypadku Polski o najsilniejszej polaryzacji można było mówić w odniesieniu do 2008 roku, kiedy to wskaźnik homogamii w małżeństwach sytuujących się na dole i na górze hierarchii zwiększył się od 2002 roku z poziomu 6–7 do 12–13, obniżając się następnie do 2014 roku do poziomu 4,2–4,3.

Dokonując wyboru małżonka, ludzie kierują się również kryteriami związanymi z ich pozycją zawodową. Im większy jest dystans pod względem statusu zawodowego, tym mniejsze jest prawdopodobieństwo zawarcia małżeństwa. Z dotychczasowych badań wynika, że mechanizmy te znajdują odzwierciedlenie w homogamii zawodowej małżonków (Forse i Chauvel 1995; Uunk 1996; Domański i Przybysz 2007). Żeby tę prawidłowość potwierdzić, rzućmy okiem na stosunkowo najnowsze dane ESS. W tabeli A6 i na rysunku 7 przedstawiamy wskaźniki homogamii dla podstawowych kategorii społeczno-zawodowych, ustalone na podstawie danych ESS dla 2010 roku⁸.

Wyższe wielkości tych parametrów można traktować jako wskaźniki szeroko rozumianej „ekskluzywności” społecznej wynikającej z odrębności kulturowej,

W Polsce wysoka homogamia występuje z podobną siłą zarówno na górze, jak i na dole hierarchii, sprzyjając polaryzacji dystansów społecznych. Podsumowując, wzory zawierania małżeństw sprzyjają zaostrzaniu się układu stratyfikacyjnego. Raczej ją stabilizują, niż zmieniają.

⁸ Parametry dopasowania tego modelu do danych wynoszą: $\chi^2=245,9$ ($p=0,1112$), $G^2= 274,2$ ($p<0,0075$), $df= 220$, $\Delta=2,6\%$, $BIC= -1831,3$.

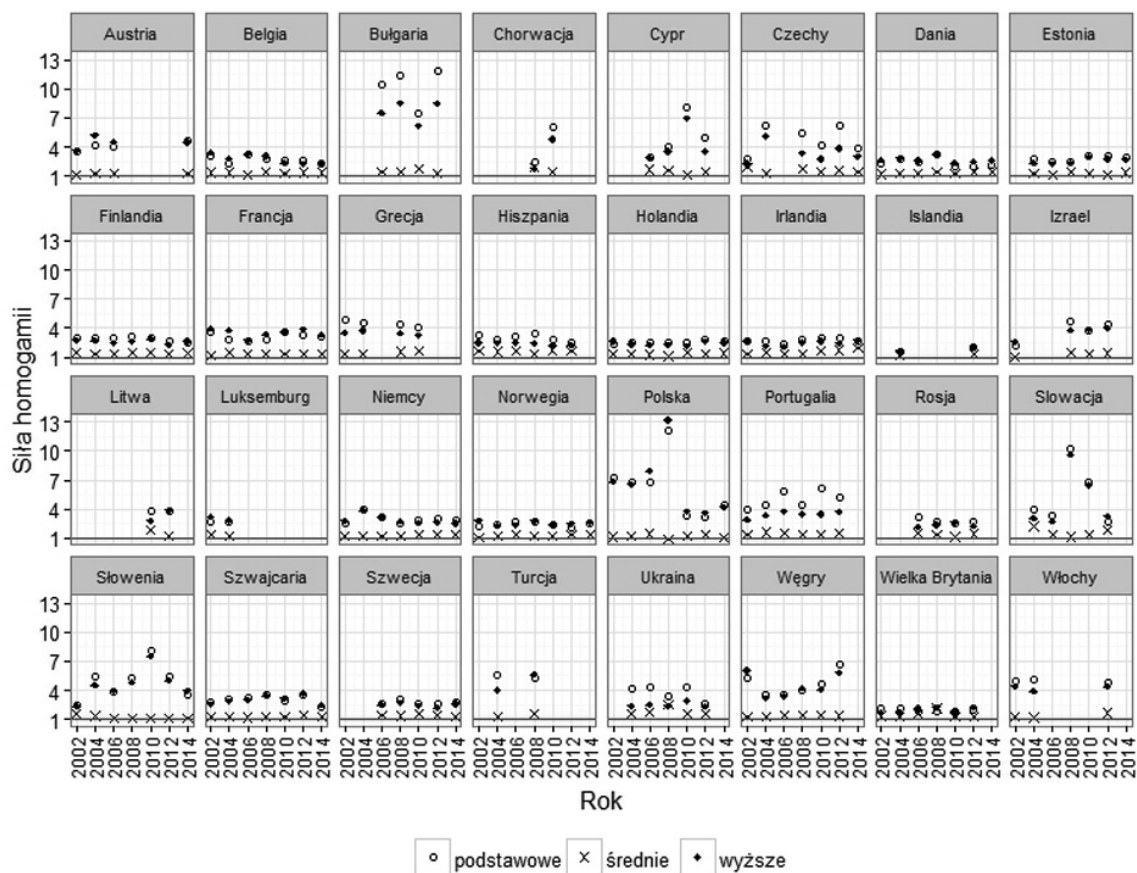

Rysunek 6. Parametry siły homogamii dla kategorii wykształcenia, ESS 2002–2014

stylu życia, norm i systemów wartości. Wiadomo na przykład, że specjaliści w zawodach umysłowych (lekarze, naukowcy, prawnicy) mają odmienne preferencje co do spędzania wolnego czasu niż kategorie rolników. W krajach takich jak Anglia wskazuje się na występowanie kultury klasy robotniczej (Hoggart 1976), nie mówiąc już o uniwersalnym zjawisku odrębności kulturowej rolników (Gorlach 2001). Odrębnością udokumentowaną przez wyniki analiz charakteryzują się specjaliści czy „nowa klasa średnia” (odpowiednik polskiej inteligencji w społeczeństwach zachodnich), która charakteryzuje się najwyższym kapitałem społeczno-kulturowym w przekroju podstawowych segmentów hierarchii społecznej.

Innym rodzajem „ekskluzji” małżeńskiej jest odrębność wynikająca z przejmowania dorobku i pozycji rodziców. Wyróżniają się pod tym względem właściciele firm i rolnicy. Pochodzenie z tych kategorii związane jest z dziedziczeniem przedsiębiorstw i gospodarstw rolnych, tak więc w wyniku socjalizacji, dokonującej się w duchu wartości kładących nacisk na zachowanie dziedzictwa, powinno

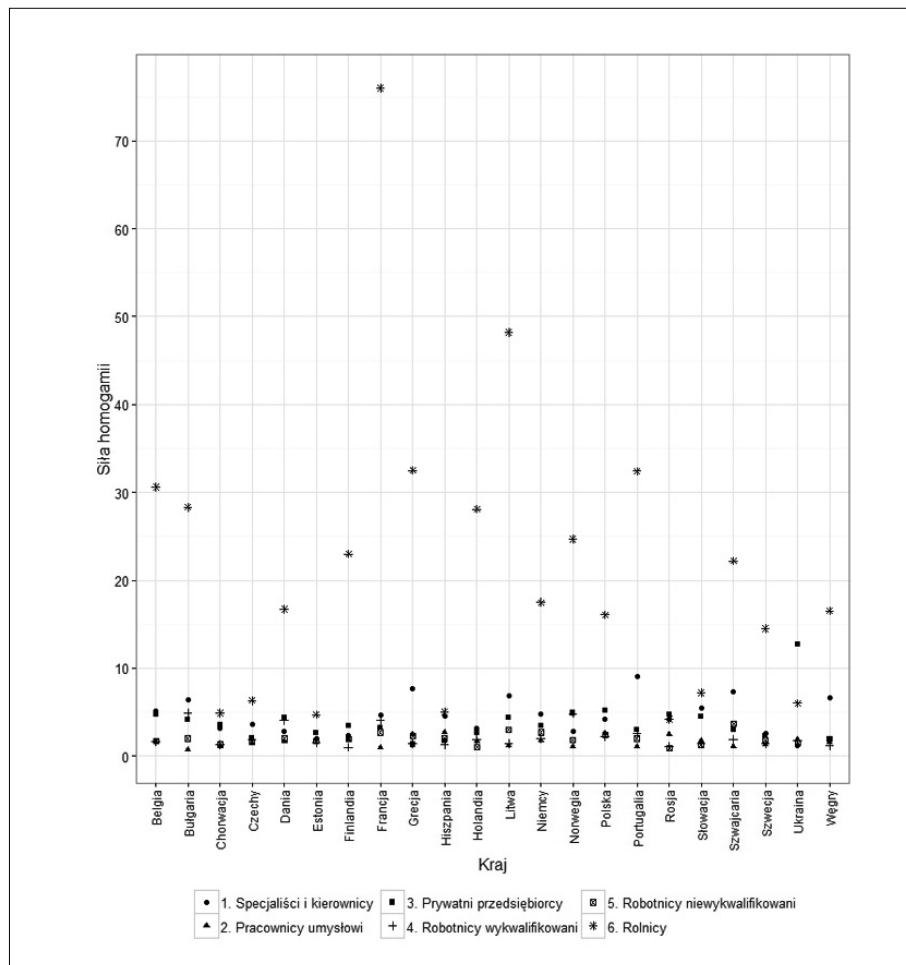

Rysunek 7. Parametry siły homogamii dla kategorii społeczno-zawodowych, ESS 2010

to sprzyjać wyborowi małżonków charakteryzujących się podobnymi cechami. Międzypokoleniowa transmisja własności nie znajduje odpowiednika w kategoriach pracowników najemnych. Spoiwem tego środowiska jest raczej dziedziczenie zasobów materialnych i kapitału społeczno-kulturowego rodziców, stąd też kierownicy wyższego szczebla i specjaliści rzadziej dokonują wyboru małżonków pod kątem posiadania środków produkcji, częściej natomiast biorą pod uwagę wspólnotę wartości i postaw.

Zamykanie się we własnej kategorii dochodzi również do głosu w postaci ograniczania kontaktów towarzyskich do relacji z „równymi”, funkcjonowania w ramach zamkniętych klubów, konwentykli, korporacji zawodowych i przez podkreślanie własnej wyższości. Strategiami „zamykania” posługują się na ogół kategorie uznawane za „wyższe” i kategorie aspirujące do miana „wyższości”. Dla nuworyszy homogamia może być skutecznym instrumentem podkreślenia własnej wartości i legitymizacji awansu, podobnie jak w społeczeństwie stanowym były

nimi prawnie usankcjonowane zakazy zawierania związków małżeńskich między szlachtą a reprezentantami mieszczaństwa i chłopstwa.

Nie udowodnimy tego, ale można założyć, że mechanizmy te znajdują odzwierciedlenie w wynikach naszych analiz (tabela A6, rysunek 7). Okazuje się, że prawie we wszystkich krajach najwyższą homogamią charakteryzuje się kategoria rolników⁹. Wyjątkiem były Ukraina i Rosja, w obydwu tych krajach prywatni przedsiębiorcy charakteryzowali się mniejszą otwartością niż rolnicy, przy czym dla Ukrainy różnice te są bardziej widoczne. W ustaleniach tych znajdujemy potwierdzenie znanych teorii formowania się nierówności społecznych (Parkin 1979; Bourdieu 1986). Zdecydowanie najmniejszy poziom otwartości rolników wynika z odrębności kulturowej i geograficznej, a zapewne też ze specyficznego dla tego środowiska poczucia bliskości i więzi, skłaniającej ich do „samorekrutacji” w wyborze partnerów życiowych. Rolnicy funkcjonują w społecznościach lokalnych, co kreuje silne poczucie wspólnoty, a równocześnie – postawy nieufności w stosunku do obcych.

Rolnicy kilkakrotnie wyprzedzali wyższych kierowników i specjalistów oraz właścicieli poza rolnictwem. W większości krajów ci pierwsi sytuowali się przed właścicielami poza rolnictwem, chociaż odwrotnie było w krajach skandynawskich (z wyjątkiem Szwecji) a poza tym w Polsce i w odnotowanych powyżej Rosji i Ukrainie. Tendencja do ekskluzywności małżeńskiej stosunkowo słabo rysowała się wśród pracowników umysłowych niższego szczebla i w klasie robotniczej. Pracownicy umysłowi są typową kategorią „pogranicza”, znaną z tego, że reprezentanci jej stosunkowo często wchodzą w związki małżeńskie z przedstawicielami innych kategorii społecznych. Słabym ogniwem homogamii okazuje się również klasa robotnicza, przy czym robotnicy niewykwalifikowani charakteryzują się w kilku krajach nieco wyższym natężeniem wewnętrznej zwartości niż robotnicy wykwalifikowani. Zjawisko to występowało m.in. w Szwajcarii, mimo (znanego z badań) niższego poziomu samoidentyfikacji robotników niewykwalifikowanych, słabszej samoorganizacji, nieuczestniczenia w związkach zawodowych i braku innych mechanizmów kreujących poczucie tożsamości grupowej.

Zamykanie się we własnej kategorii dochodzi również do głosu w postaci ograniczania kontaktów towarzyskich do relacji z „równymi”, funkcjonowania w ramach zamkniętych klubów, konwentykli, korporacji zawodowych i przez podkreślanie własnej wyższości. Strategiami „zamykania” posługują się na ogół kategorie uznawane za „wyższe” i kategorie aspirujące do miana „wyższości”.

⁹ Należy jednak zauważyć, że w wielu krajach kategoria rolników obejmuje niewielki odsetek ludności, z tego też względu bardzo wysokie wskaźniki homogamii (np. dla Francji i Litwy) należy traktować ostrożnie.

Bariery społeczne

Jeżeli wzory wyboru małżonka wzmacniają hierarchię społeczną, to odzwierciedleniem tego powinny być dystanse między kategoriami wykształcenia i pozycjami zawodowymi. Prawidłowość tę potwierdzają dotychczasowe badania. Wynika z nich, że bariery małżeńskie występują w postaci hierarchii pokrywającej się z różnicami między poziomem wykształcenia małżonków: im różnica większa, tym bariery ostrzejsze. Analogicznie kształtuje się to pod względem barier między kategoriami zawodowymi: z zajmowaniem najwyższych stanowisk związane są stosunkowo najmniejsze możliwości zawarcia związku małżeńskiego z osobami sytuującymi się na dole hierarchii (Mare 1991; Kalmijn 1998; Domański i Przybysz 2007).

Bariery małżeńskie występują w postaci hierarchii pokrywającej się z różnicami między poziomem wykształcenia małżonków: im różnica większa, tym bariery ostrzejsze. Analogicznie kształtuje się to pod względem barier między kategoriami zawodowymi: z zajmowaniem najwyższych stanowisk związane są stosunkowo najmniejsze możliwości zawarcia związku małżeńskiego z osobami sytuującymi się na dole hierarchii.

Pytanie, na które warto odpowiedzieć, dotyczy zmian w czasie: czy kryzys ekonomiczny i związane z problemy materialno-rynkowe pociągnęły za sobą wzrost podziałów społecznych? Jeżeli tak, to odzwierciedleniem tego procesu powinien być wzrost siły barier zawierania związku małżeńskiego pod względem poziomu wykształcenia. W odwrotnym kierunku powinien oddziaływać wzrost ruchliwości między krajami. W tabeli A7 zamieszczone są wskaźniki dystansów między małżonkami charakteryzującymi się wykształceniem niepełnym średnim, średnim ukończonym lub powyżej średniego dla kolejnych rund ESS. Parametry te przedstawiamy również na rysunku 8. Odzwierciedlają one wielkości dystansów między odpowiednimi kategoriami – dokładnie ujmując, ustalono je na podstawie częstości zawierania małżeństw między osobami, które reprezentują te kategorie¹⁰. Na przykład w Austrii dla 2002 roku o wielkości bariery zawierania małżeństw między osobami z wykształceniem niepełnym średnim i średnim informuje różnica między wartościami -1,04 i -0,01, a z kolei barierę między wykształceniem średnim

¹⁰ Parametry przedstawione w tabeli A7 i na rysunku 8 uzyskaliśmy w tzw. modelu *wierszowo-kolumnowym* (Goodman 1979; Domański i Przybysz 2007). Jest to model logarytmiczno-multiplikatywny, którego zastosowanie pozwala na określenie dystansów między kategoriami na podstawie (identycznej dla każdego kraju) tabeli będącej skrzyżowaniem częstości związków małżeńskich. W boczku tabeli są 3 kategorie wykształcenia mężów, a w główce – kategorie wykształcenia żon. Różnice między tymi parametrami można interpretować jako wskaźnik ostrości barier zawierania małżeństw – przykładowo, jeżeli parametry dla dwóch kategorii wykształcenia żony różnią się znacząco od siebie to wskazuje to pośrednio, że kategorie te są odmienne, gdyby wziąć pod uwagę wykształcenie ich mężów. W modelu tym uwzględniono dodatkowo parametry przekątnej, tj. tendencję do relatywnie częstszego zawierania małżeństw homogenicznych (przy czym założyliśmy, że siła homogamii dla kategorii najniższej jest taka sama jak dla kategorii najwyższej). Dopasowanie tego modelu do danych jest zadowalające: $\chi^2=311,4$ ($p<0,0001$), $G^2= 307,5$ ($p<0,0001$), $df= 164$, $\Delta=0,6\%$, $BIC=- 1688,6$.

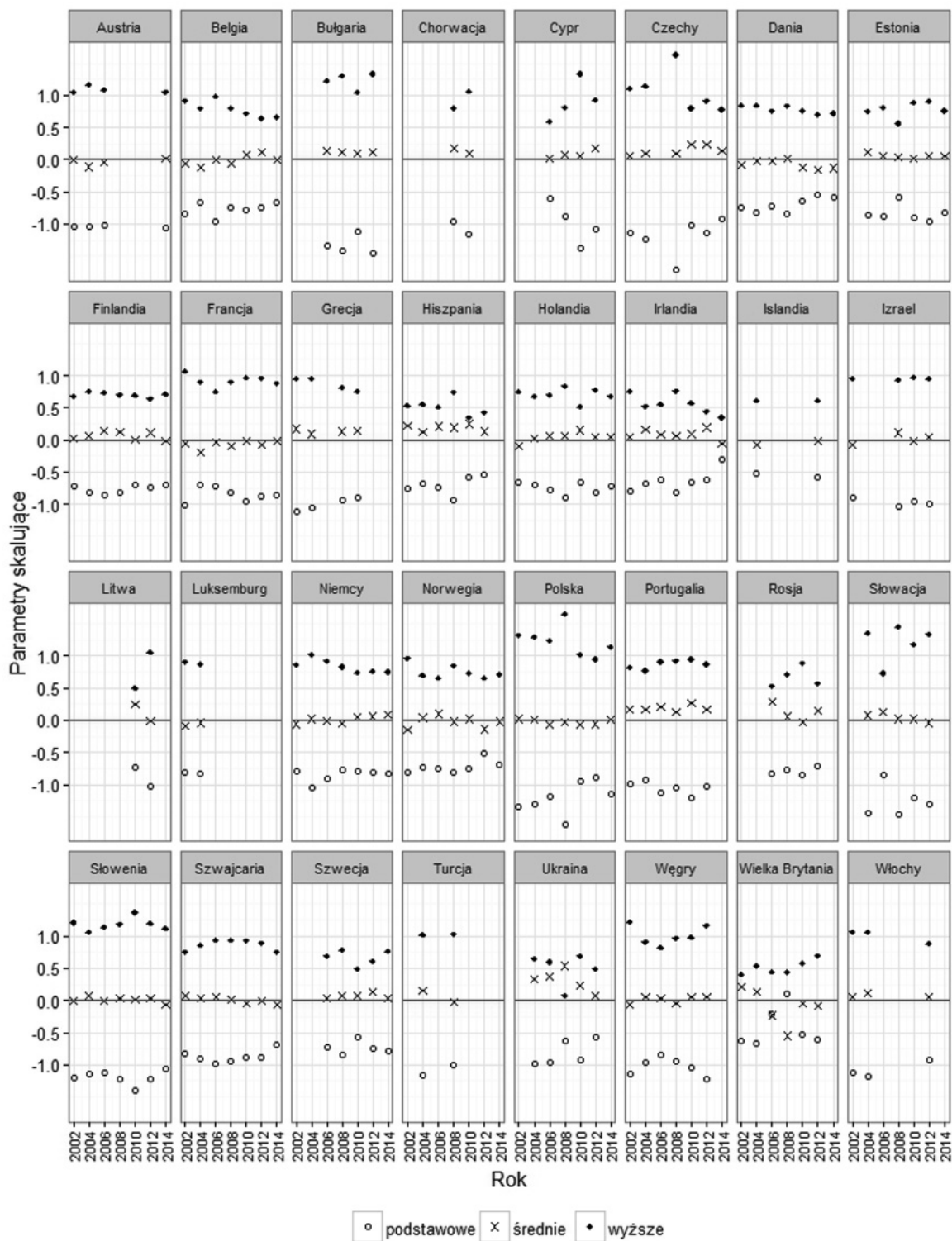

Rysunek 8. Dystanse między kolejnymi kategoriami wykształcenia męża i żony, ESS 2002–2014 (parametry w modelu wierszowo-kolumnowym)

i powyżej średniego identyfikuje różnica między $-0,01$ i $1,05$. Wartości dla niższych poziomów wykształcenia przybierają wartości ujemne, co wynika z właściwości zastosowanego modelu.

Zgodnie z mechanizmami formowania się stratyfikacji społecznej osoby z najniższym wykształceniem sytuują się we wszystkich krajach najniżej, na drugim biegunie lokują się osoby z wykształceniem powyżej średniego, co (w terminologii statystycznej) oznacza, że przedstawiciele obu tych kategorii mają najmniej szans na stworzenie wspólnego związku. Stosunkowo najsłabsze bariery małżeńskie występują między osobami zajmującymi podobną pozycję. Jeżeli chodzi o różnice między krajami, to nie pojawiają się żadne grupy krajów charakteryzujących się większą lub mniejszą ostrością tych barier. Najostrzejsze bariery rysowały się w 2008 roku w Polsce i w Czechach, co wydaje się jednak jednorazowym wahnięciem, które trudno wyjaśnić. Z kolei społeczeństwami charakteryzującymi się największą otwartością są Wielka Brytania, Szwecja i – dla 2012 roku – Irlandia. Nie było również żadnych prawidłowości dotyczących zmian w czasie. W latach 2002–2014 nie wystąpiły żadne oznaki pogłębienia się dystansów małżeńskich między osobami z wykształceniem podstawowym, średnim i wyższym, a równocześnie nie wystąpiły tendencje do egalitaryzacji, które można by przypisać choćby efektowi zwiększonej migracji między krajami.

Wnioski

Podsumujmy. Ludzie wybierają małżonków, kierując się różnymi względami. Jednymi z ważniejszych kryteriów są wykształcenie i pozycja rynkowa jednostek – wybory małżeńskie rzutują więc na kształtowanie się dystansów społecznych. Z badań ESS wynika, że znacznie więcej „szans” na małżeństwo z osobami reprezentującymi wyższy poziom wykształcenia mają osoby o podobnym statusie, a odpowiednio mniej – osoby o niższym poziomie wykształcenia. Odzwierciedleniem tej prawidłowości jest większe prawdopodobieństwo zawarcia związku małżeńskiego między kategoriami lokującymi się na szczycie hierarchii zawodowej, podczas gdy odpowiednio mniej możliwości mają robotnicy i rolnicy.

Szczegółowe omówienie tej kwestii wykracza poza ramy tej analizy, natomiast warto podkreślić, że wzory te cechuje wysoka stabilność. Dla większości krajów wspólne jest występowanie wyraźnej gradacji barier wyboru małżeńskiego, gdzie na jednym biegunie sytuują się wyżsi kierownicy i specjaliści, a na drugim – kategorie o niskim statusie społecznym. Kategoriami, które najłatwiej zawiązują związki małżeńskie z kierownikami i specjalistami są pracownicy umysłowi niż-

Z badań ESS wynika, że znacznie więcej „szans” na małżeństwo z osobami reprezentującymi wyższy poziom wykształcenia mają osoby o podobnym statusie, a odpowiednio mniej – osoby o niższym poziomie wykształcenia.

szego szczebla i właściciele. Interesujące jest to, że pod względem dystansu małżeńskiego kategorią bliższą inteligencji są właściciele firm. Natomiast nie są nią pracownicy umysłowi o niższym statusie, mimo że pod wieloma innymi względami pracownicy umysłowi lokują się bliżej inteligencji, a właściciele, oprócz dochodów, lokują się raczej w środku hierarchii społecznej.

Bibliografia

- Blossfeld H-P i A. Timm (1997), *Das Bildungssystem als Heiratsmarkt. Eine Längsschnittanalyse der Wahl von Heiratspartnern im Lebenslauf*, „Kölner Zeitschrift für Soziologie und Sozialpsychologie”, 3, 440–476.
- Bock R.D. (1972), *Estimating item parameters and latent ability when responses are scored in two or more nominal categories*, „Psychometrika”, 37(1), 29–51.
- Bourdieu P. (1986), *Distinction. A Social Critique of the Judgement of Taste*, Routledge & Kegan Paul, London.
- Domański H. (2009). *Spółczeństwa europejskie. Stratyfikacja społeczna i systemy wartości*, Wydawnictwo Naukowe SCHOLAR, Warszawa.
- Domański, H. i D. Przybysz (2007), *Homogamia małżeńska a hierarchie społeczne*, Wydawnictwo IFiS PAN, Warszawa.
- Erikson R. i J. Goldthorpe (1992), *The Constant Flux: A Study of Class Mobility in Industrial Societies*, Clarendon Press, Oxford.
- ESS: European Social Survey. Data file. NSD – Norwegian Centre for Research Data, Norway – Data Archive and distributor of ESS data for ESS ERIC.
- Forse M. i L. Chauvel (1995), *L'évolution de l'homogamie en France*, „Review Française Sociologie”, 36, 123–142.
- Goodman L. (1979), *Simple models for the analysis of association in cross-classifications having ordered categories*, „Journal of the American Statistical Associations”, 74, 537–552.
- Gorlach K. (2001), *Świat na progu domu: rodzinne gospodarstwa rolne w Polsce w obliczu globalizacji*, Wydawnictwo Uniwersytetu Jagiellońskiego, Kraków.
- Hagenaars J. (1990), *Categorical Longitudinal Data. Log-Linear Panel, Trend and Cohort Analysis*, Sage, Newbury Park–London–New Delhi.
- Hoggart R. (1976), *Spojrzenie na kulturę klasy robotniczej w Anglii*, PIW, Warszawa.
- Kalmijn M. (1998), *Intermarriage and homogamy: Causes, patterns, and trends*, „Annual Review of Sociology”, 24, 395–421.
- Mare, R. (1991), *Five Decades of Educational Assortative Mating*, „American Sociological Review”, 56 (1), 15–32.
- Parkin F. (1979), *Marxism and Class Theory: A Bourgeois Critique*, Tavistock. Prince 1961, London.
- Smits J., W. Ultee i J. Lammers (1998), *Educational homogamy in 65 countries: an explanation of differences using country explanatory variables*, „American Sociological Review”, 63(2), 264–285.
- Thissen D., Cai L. i Bock R.D. (2010), *The nominal categories item response model*, w: *Handbook of polytomous item response theory models*, 43–75.
- Ultee W. i R. Luijkx (1990), *Educational heterogamy and father-to-son occupational mobility in 23 industrial nations*, „European Sociological Review”, 6, 125–149.
- Uunk W. (1996), „Who marries whom? The Role of Social Origins, Education and High Culture in Mate Selection in Industrial Societies During the Twentieth Century”, nieopublikowana praca doktorska, Nijmegen University.
- Uunk W., J. G. Harry, B. G. Ganzeboom i P. Róbert (1996), *Bivariate and multivariate scaled association models. An application to homogamy of social origin and education in Hungary between 1930 and, 1979*, „Quality and Quantity”, 30, 323–343.
- Xie Y. (1992), *The log-multiplicative layer effect model for comparing mobility tables*, „American Sociological Review”, 57, 380–395.

Aneks

Tabela A1. Parametry opisujące siłę związku między wykształceniem żony i wykształceniem męża, ESS 2002–2014

Kraj	2002	2004	2006	2008	2010	2012	2014
Austria	1,00	1,20	1,20	-	-	-	1,30
Belgia	1,05	0,87	1,00	0,99	0,81	0,79	0,79
Bułgaria	-	-	1,84	1,84	1,77	1,78	-
Chorwacja	-	-	-	1,16	1,43	-	-
Cypr	-	-	1,05	1,25	1,51	1,26	-
Czechy	1,37	1,32	-	1,56	0,92	1,25	1,06
Dania	0,81	0,94	0,87	1,09	0,72	0,82	0,85
Estonia	-	0,82	0,73	0,84	0,98	0,89	0,96
Finlandia	0,98	0,97	0,91	0,96	1,00	0,83	0,90
Francja	1,10	1,08	0,92	1,01	1,11	1,15	1,07
Grecja	1,31	1,27	-	1,29	1,24	-	-
Hiszpania	1,00	0,88	0,92	0,98	0,79	0,76	-
Holandia	0,81	0,79	0,77	0,78	0,78	0,89	0,87
Irlandia	0,88	0,81	0,71	0,88	0,96	0,92	0,94
Islandia	-	0,44	-	-	-	0,64	-
Izrael	0,79	-	-	1,25	1,20	1,28	-
Litwa	-	-	-	-	1,14	1,16	-
Luksemburg	0,95	0,89	-	-	-	-	-
Niemcy	0,93	1,15	1,01	0,92	0,92	0,94	0,87
Norwegia	0,82	0,77	0,84	0,92	0,80	0,83	0,92
Polska	1,40	1,39	1,63	1,51	1,09	1,08	1,21
Portugalia	1,16	1,30	1,49	1,27	1,47	1,44	-
Rosja	-	-	0,83	0,83	0,85	0,81	-
Słowacja	-	1,74	1,05	1,57	1,56	1,52	-
Słowenia	1,20	1,35	1,03	1,22	1,46	1,24	-
Szwajcaria	0,88	0,93	0,97	1,08	0,98	1,19	0,80
Szwecja	-	-	0,87	0,96	0,88	0,78	0,90
Turcja	-	1,43	-	1,47	-	-	-
Ukraina	-	0,97	1,03	0,97	1,09	0,85	-
Węgry	1,32	1,04	1,16	1,25	1,27	1,50	-
Wielka Brytania	0,55	0,59	0,57	0,55	0,52	0,68	-
Włochy	1,29	1,28	-	-	-	1,44	-

Tabela A2. Parametry opisujące siłę związku między pozycją społeczno-zawodową żony i męża, ESS 2002–2010

Kraj	2002	2004	2006	2008	2010
Austria	1,00	0,83	0,68		
Belgia	0,80	0,83	0,67	0,76	0,85
Bułgaria	-	-	0,77	0,68	0,88
Chorwacja	-	-	-	-	0,55
Cypr	-	-	0,67	-	-
Czechy	0,77	0,72	-	0,77	0,55
Dania	0,88	0,64	0,50	0,72	0,74
Estonia	-	0,77	0,81	0,57	0,51
Finlandia	0,94	0,77	0,78	0,77	0,67
Francja	-	-	0,76	0,75	0,71
Grecja	0,95	0,79	-	0,75	0,87
Hiszpania	0,80	0,76	0,77	0,80	0,71
Holandia	0,52	0,59	0,83	0,72	0,65
Litwa	-	-	-	-	0,94
Luksemburg	1,30	0,97	-	-	-
Niemcy	0,72	0,77	0,77	0,77	0,90
Norwegia	0,48	0,75	0,77	0,69	0,75
Polska	0,89	0,91	1,01	0,90	0,90
Portugalia	0,92	0,99	1,02	1,03	0,81
Rosja	-	-	0,67	0,56	0,55
Słowacja	-	0,62	0,76	0,61	0,67
Szwajcaria	0,69	0,86	0,76	0,77	0,86
Szwecja	0,76	0,81	0,55	0,88	0,60
Ukraina	-	0,46	0,65	0,60	0,51
Węgry	0,62	-	0,78	0,84	0,74
Włochy	0,72	0,86	-	-	-

Tabela A3. Odsetki małżeństw homogamicznych ze względu na wykształcenie żony i męża, ESS 2002–2014

Kraj	2002	2004	2006	2008	2010	2012	2014
Austria	60,2	67,8	67,6	-	-	-	64,4
Belgia	61,5	57,6	58,6	61,1	58,6	59,2	59,2
Bułgaria	-	-	75,0	74,8	74,1	72,7	-
Chorwacja	-	-	-	63,7	68,5	-	-
Cypr	-	-	63,2	66,3	70,2	65,0	-
Czechy	73,4	74,9	-	79,4	65,8	69,2	67,2
Dania	55,3	58,2	58,9	61,6	54,4	58,9	59,9
Estonia	-	55,4	52,6	58,7	60,2	57,5	61,9
Finlandia	61,0	59,3	58,1	59,4	62,6	58,1	60,5
Francja	60,6	62,2	58,2	60,3	61,2	62,6	61,4
Grecja	73,1	72,4	-	68,7	67,8	-	-
Hiszpania	72,3	72,8	71,5	71,7	70,8	70,6	-
Holandia	58,0	58,0	55,4	54,7	61,3	61,8	59,6
Irlandia	61,4	59,6	57,5	60,6	64,6	63,2	65,5
Islandia	-	44,1	-	-	-	56,1	-
Izrael	59,2	-	-	66,3	64,6	67,7	-
Litwa	-	-	-	-	65,8	63,0	-
Luksemburg	58,4	56,8	-	-	-	-	-
Niemcy	57,5	59,8	59,9	58,3	58,1	58,1	58,6
Norwegia	56,2	57,1	59,5	60,6	57,9	60,7	63,1
Polska	68,6	67,7	72,1	67,6	60,4	60,5	60,9
Portugalia	82,1	84,7	84,5	82,6	84,2	81,2	-
Rosja	-	-	61,4	62,2	62,5	67,7	-
Słowacja	-	76,7	67,1	75,7	75,6	72,9	-
Słowenia	62,8	65,7	58,0	61,3	66,3	63,0	59,2
Szwajcaria	54,3	54,0	53,2	56,7	53,8	59,2	53,7
Szwecja	-	-	57,4	58,5	61,0	57,3	61,1
Turcja	-	81,5	-	81,8	-	-	-
Ukraina	-	62,7	65,3	76,9	72,5	66,0	-
Węgry	65,4	59,3	61,4	63,8	64,6	69,3	-
Wielka Brytania	62,5	65,0	63,6	65,3	51,9	56,1	-
Włochy	71,6	69,7	-	-	-	70,9	-

Tabela A4. Odsetki małżeństw homogamicznych ze względu na pozycję zawodową żony i męża, ESS 2002–2010

Kraj	2002	2004	2006	2008	2010
Austria	41,9	40	40,9	-	-
Belgia	34	35,6	38,6	36,8	36,8
Bułgaria	-	-	34,9	33,9	34,5
Chorwacja	-	-	-	34,8	29,9
Cypr	-	-	35,2	31	30,5
Czechy	31,5	28,7	-	33,3	28,4
Dania	34	32	30,6	31,5	36
Estonia	-	30,9	31,4	27,9	26,8
Finlandia	35,2	29,2	32,2	32,7	30,5
Francja	42,5	46,2	36,4	35,2	36,7
Grecja	43,1	35,4	-	34,1	39
Hiszpania	39,5	35,8	35,2	36,8	36,1
Holandia	35,7	35,1	37,4	35,5	39
Irlandia	27,2	24,7	27,8	27,5	26
Islandia	-	37,6	-	-	-
Izrael	34,6	-	-	34,7	35
Litwa	-	-	-	-	32,8
Luksemburg	41,7	44,5	-	-	-
Niemcy	32,7	31,9	28,8	30,7	36,4
Norwegia	35,7	37,7	37,9	37,3	37,7
Polska	35,1	35,7	34,9	35	36,6
Portugalia	38,7	39,3	40,9	37,2	35,7
Rosja	-	-	27,5	22,1	22,6
Słowacja	-	33	33	27,8	30,2
Słowenia	31,2	34,6	35,3	28,4	28,5
Szwajcaria	32,1	36,3	36,6	35,7	35
Szwecja	34,8	35,2	34,8	37,4	34,7
Turcja	-	48,5	-	36,3	-
Ukraina	-	23,5	24	25	24,7
Węgry	24,6	35,3	29,8	32	30,4
Wielka Brytania	34,3	28,9	28,3	29,3	31,6
Włochy	32,1	35,3	-	-	-

Tabela A5. Parametry siły
homogamii dla kategorii
wykształcenia, ESS 2002–2014

Kraj	Rok	Podstawowe i nieukończone średnie	Średnie ukończone	Wyższe
Austria	2002	3,59	1,15	3,67
	2004	4,14	1,27	5,25
	2006	4,08	1,28	4,51
	2014	4,68	1,33	4,50
Belgia	2002	3,05	1,35	3,44
	2004	2,37	1,36	2,81
	2006	3,22	1,17	3,28
	2008	2,76	1,41	3,07
	2010	2,59	1,28	2,31
	2012	2,59	1,34	2,22
	2014	2,37	1,36	2,37
Bułgaria	2006	10,37	1,49	7,50
	2008	11,42	1,39	8,50
	2010	7,52	1,70	6,19
	2012	11,85	1,32	8,54
Chorwacja	2008	2,45	1,88	1,79
	2010	6,03	1,40	4,81
Cypr	2006	2,93	1,66	2,86
	2008	4,01	1,55	3,56
	2010	8,03	1,14	6,93
	2012	4,96	1,38	3,53
Czechy	2002	2,81	1,92	2,35
	2004	6,28	1,27	5,10
	2008	5,45	1,78	3,36
	2010	4,19	1,37	2,76
	2012	6,18	1,54	3,85
	2014	3,84	1,45	3,02
Dania	2002	2,27	1,21	2,64
	2004	2,77	1,28	2,86
	2006	2,48	1,32	2,59
	2008	3,24	1,41	3,20
	2010	1,99	1,24	2,35
	2012	2,05	1,40	2,51
	2014	2,19	1,39	2,59

Kraj	Rok	Podstawowe i nieukończone średnie	Średnie ukończone	Wyższe
Estonia	2004	2,81	1,25	2,34
	2006	2,51	1,12	2,25
	2008	2,42	1,46	2,34
	2010	3,07	1,25	2,96
	2012	3,08	1,16	2,76
	2014	2,97	1,36	2,72
Finlandia	2002	2,89	1,50	2,78
	2004	2,99	1,37	2,73
	2006	3,03	1,32	2,44
	2008	3,10	1,42	2,59
	2010	2,91	1,51	2,85
	2012	2,67	1,38	2,31
Francja	2002	3,60	1,19	3,98
	2004	2,75	1,52	3,78
	2006	2,62	1,38	2,77
	2008	2,86	1,33	3,34
	2010	3,57	1,29	3,65
	2012	3,33	1,37	3,87
Grecja	2002	4,89	1,32	3,48
	2004	4,54	1,35	3,76
	2008	4,34	1,56	3,48
	2010	4,05	1,58	3,22
Hiszpania	2002	3,33	1,66	2,50
	2004	2,88	1,56	2,47
	2006	3,15	1,63	2,42
	2008	3,40	1,34	2,46
	2010	2,77	1,72	2,20
Holandia	2002	2,32	1,36	2,65
	2004	2,44	1,33	2,35
	2006	2,48	1,26	2,23
	2008	2,53	1,10	2,30
	2010	2,57	1,48	2,16
	2012	2,78	1,29	2,61
	2014	2,66	1,39	2,50

Kraj	Rok	Podstawowe i nieukończone średnie	Średnie ukończone	Wyższe
Irlandia	2002	2,73	1,31	2,58
	2004	2,61	1,47	2,15
	2006	2,29	1,38	2,09
	2008	2,79	1,29	2,51
	2010	2,99	1,62	2,67
	2012	2,96	1,70	2,42
Islandia	2004	1,53	1,12	1,68
	2012	2,00	1,29	2,05
Izrael	2002	2,26	1,02	2,58
	2008	4,70	1,42	3,77
	2010	3,79	1,34	3,85
	2012	4,35	1,41	4,00
Litwa	2010	3,73	1,85	2,79
	2012	3,79	1,21	3,91
Luksemburg	2002	2,77	1,31	3,24
	2004	2,68	1,23	2,86
Niemcy	2002	2,54	1,24	2,81
	2004	4,01	1,25	3,85
	2006	3,14	1,25	3,18
	2008	2,55	1,27	2,75
	2010	2,82	1,35	2,61
	2012	2,97	1,35	2,68
Norwegia	2002	2,17	1,11	2,82
	2004	2,40	1,27	2,27
	2006	2,71	1,37	2,35
	2008	2,70	1,26	2,79
	2010	2,45	1,27	2,39
	2012	2,09	1,43	2,47
Polska	2002	7,17	1,14	6,85
	2004	6,71	1,17	6,55
	2006	6,78	1,46	7,94
	2008	12,05	0,90	13,21
	2010	3,31	1,24	3,78
	2012	3,20	1,32	3,58
	2014	4,35	1,11	4,25

cd. tabeli A5

Kraj	Rok	Podstawowe i nieukończone średnie	Średnie ukończone	Wyższe
Portugalia	2002	3,96	1,37	2,93
	2004	4,48	1,61	3,40
	2006	5,83	1,49	3,78
	2008	4,49	1,36	3,48
	2010	6,15	1,37	3,49
	2012	5,19	1,55	3,76
Rosja	2006	3,16	1,52	2,13
	2008	2,63	1,31	2,40
	2010	2,52	1,15	2,63
	2012	2,69	1,44	2,26
Słowacja	2004	3,95	2,23	3,04
	2006	3,29	1,42	2,73
	2008	10,18	1,13	9,66
	2010	6,80	1,40	6,46
Słowenia	2002	2,40	1,62	2,34
	2004	5,48	1,34	4,55
	2006	3,91	1,07	3,98
	2008	5,22	1,11	4,81
	2010	8,04	1,10	7,51
	2012	5,37	1,13	5,02
	2014	3,46	1,08	3,93
Szwajcaria	2002	2,80	1,30	2,52
	2004	2,99	1,24	2,83
	2006	3,29	1,17	3,02
	2008	3,49	1,29	3,42
	2010	2,88	1,23	3,16
	2012	3,60	1,44	3,68
Szwecja	2006	2,60	1,37	2,50
	2008	3,05	1,33	2,72
	2010	2,58	1,58	2,39
	2012	2,60	1,36	2,18
	2014	2,73	1,32	2,60
Turcja	2004	5,56	1,30	4,00
	2008	5,27	1,61	5,62

cd. tabeli A5

Kraj	Rok	Podstawowe i nieukończone średnie	Średnie ukończone	Wyższe
Ukraina	2004	4,10	1,53	2,40
	2006	4,36	1,69	2,46
	2008	3,43	2,47	2,36
	2010	4,27	1,62	2,90
	2012	2,53	1,54	2,32
Węgry	2002	5,22	1,26	6,05
	2004	3,57	1,27	3,18
	2006	3,57	1,48	3,39
	2008	3,94	1,42	4,21
	2010	4,56	1,38	4,05
Wielka Brytania	2012	6,70	1,35	5,86
	2002	2,11	1,35	1,68
	2004	2,08	1,25	1,79
	2006	1,84	1,57	2,14
	2008	1,88	2,11	2,25
Włochy	2010	1,74	1,22	1,84
	2012	2,01	1,28	2,24
	2002	4,90	1,27	4,40
	2004	5,13	1,20	3,90
	2012	4,77	1,66	4,35

Tabela A6. Parametry siły homogamii dla kategorii społeczno-zawodowych, ESS 2010

Kraj	Kategorie społeczno-zawodowe					
	Specjaliści i kierownicy wyższego szczebla	Pracownicy umysłowi	Prywatni przedsiębiorcy	Robotnicy wykwalifikowani	Robotnicy wykwalifikowani	Rolnicy
Belgia	5,1	1,6	4,7	1,6	1,7	30,6
Bułgaria	6,4	0,7	4,1	4,9	2,0	28,3
Chorwacja	3,2	1,1	3,6	1,3	1,4	4,9
Czechy	3,6	1,4	2,0	1,9	1,6	6,3
Dania	2,8	1,6	4,4	4,1	2,0	16,7
Estonia	2,0	1,9	2,6	1,5	1,7	4,7
Finlandia	2,3	1,9	3,4	1,0	1,9	23,0
Francja	4,7	0,9	3,2	4,1	2,7	76,0
Grecja	7,7	2,5	1,3	1,4	2,3	32,5
Hiszpania	4,6	2,7	1,7	1,3	2,0	5,0
Holandia	3,1	1,7	2,7	1,9	1,0	28,1
Litwa	6,9	1,2	4,4	1,4	3,0	48,2
Niemcy	4,8	1,8	3,4	2,0	2,7	17,5
Norwegia	2,8	1,1	4,9	4,8	1,8	24,7
Polska	4,2	2,6	5,2	2,2	2,4	16,1
Portugalia	9,1	1,1	3,0	2,6	2,0	32,4
Rosja	4,2	2,5	4,7	1,1	0,9	4,2
Słowacja	5,5	1,8	4,5	1,4	1,2	7,2
Szwajcaria	7,3	1,1	3,0	1,9	3,7	22,2
Szwecja	2,6	1,3	2,3	1,4	1,8	14,5
Ukraina	1,2	1,9	12,7	1,8	1,5	6,0
Węgry	6,6	1,5	1,8	1,2	1,9	16,5

Tabela A7. Dystanse między kolejnymi kategoriami wykształcenia męża i żony, ESS 2002–2014 (parametry w modelu wierszowo-kolumnowym)

Kraj	Rok	Podstawowe i nieukończone średnie	Średnie ukończone	Wyższe
Austria	2002	-1,04	-0,01	1,05
	2004	-1,05	-0,11	1,16
	2006	-1,03	-0,05	1,08
	2014	-1,07	0,02	1,05
Belgia	2002	-0,84	-0,07	0,91
	2004	-0,67	-0,12	0,79
	2006	-0,97	-0,01	0,98
	2008	-0,74	-0,07	0,80
	2010	-0,78	0,08	0,71
	2012	-0,75	0,11	0,64
	2014	-0,66	0,00	0,66
Bułgaria	2006	-1,34	0,13	1,22
	2008	-1,41	0,11	1,30
	2010	-1,13	0,09	1,04
	2012	-1,45	0,12	1,33
Chorwacja	2008	-0,97	0,17	0,80
	2010	-1,16	0,10	1,06
Cypr	2006	-0,61	0,02	0,59
	2008	-0,88	0,07	0,81
	2010	-1,38	0,05	1,33
	2012	-1,09	0,17	0,92
Czechy	2002	-1,15	0,06	1,10
	2004	-1,23	0,09	1,14
	2008	-1,72	0,09	1,63
	2010	-1,03	0,23	0,80
	2012	-1,14	0,23	0,91
	2014	-0,92	0,14	0,78
Dania	2002	-0,75	-0,09	0,84
	2004	-0,82	-0,02	0,84
	2006	-0,72	-0,03	0,75
	2008	-0,84	0,01	0,83
	2010	-0,64	-0,12	0,76
	2012	-0,54	-0,16	0,70
	2014	-0,59	-0,13	0,72

Kraj	Rok	Podstawowe i nieukończone średnie	Średnie ukończone	Wyższe
Estonia	2004	-0,86	0,11	0,75
	2006	-0,88	0,06	0,81
	2008	-0,59	0,03	0,56
	2010	-0,90	0,02	0,88
	2012	-0,96	0,06	0,90
	2014	-0,82	0,06	0,76
Finlandia	2002	-0,71	0,03	0,68
	2004	-0,81	0,06	0,75
	2006	-0,86	0,14	0,73
	2008	-0,82	0,12	0,70
	2010	-0,70	0,01	0,69
	2012	-0,74	0,11	0,64
Francja	2002	-1,02	-0,05	1,07
	2004	-0,70	-0,20	0,90
	2006	-0,72	-0,04	0,75
	2008	-0,81	-0,09	0,90
	2010	-0,96	-0,01	0,97
	2012	-0,88	-0,08	0,96
Grecja	2002	-1,11	0,17	0,95
	2004	-1,05	0,09	0,96
	2008	-0,93	0,13	0,81
	2010	-0,89	0,14	0,75
Hiszpania	2002	-0,75	0,22	0,53
	2004	-0,67	0,12	0,55
	2006	-0,73	0,21	0,51
	2008	-0,93	0,19	0,74
	2010	-0,59	0,25	0,34
	2012	-0,55	0,13	0,42
Holandia	2002	-0,65	-0,10	0,75
	2004	-0,70	0,03	0,67
	2006	-0,77	0,07	0,70
	2008	-0,90	0,06	0,84
	2010	-0,65	0,15	0,51
	2012	-0,82	0,04	0,78
	2014	-0,72	0,05	0,68

Kraj	Rok	Podstawowe i nieukończone średnie	Średnie ukończone	Wyższe
Irlandia	2002	-0,79	0,04	0,75
	2004	-0,68	0,16	0,52
	2006	-0,63	0,08	0,55
	2008	-0,82	0,07	0,76
	2010	-0,66	0,09	0,57
	2012	-0,62	0,19	0,44
Islandia	2004	-0,52	-0,08	0,61
	2012	-0,58	-0,02	0,61
Izrael	2002	-0,89	-0,07	0,96
	2008	-1,04	0,11	0,93
	2010	-0,96	-0,01	0,97
	2012	-1,00	0,04	0,95
Litwa	2010	-0,73	0,24	0,50
	2012	-1,03	-0,01	1,05
Luksemburg	2002	-0,81	-0,09	0,90
	2004	-0,83	-0,04	0,87
Niemcy	2002	-0,80	-0,06	0,86
	2004	-1,04	0,02	1,02
	2006	-0,92	-0,01	0,92
	2008	-0,78	-0,05	0,83
	2010	-0,79	0,05	0,74
	2012	-0,82	0,06	0,76
Norwegia	2002	-0,82	-0,15	0,96
	2004	-0,74	0,04	0,70
	2006	-0,76	0,10	0,66
	2008	-0,82	-0,02	0,84
	2010	-0,75	0,02	0,73
	2012	-0,52	-0,14	0,66
Polska	2002	-0,69	-0,02	0,71
	2002	-1,34	0,02	1,32
	2004	-1,30	0,01	1,29
	2006	-1,18	-0,07	1,24
	2008	-1,63	-0,03	1,65
	2010	-0,95	-0,07	1,02
	2012	-0,89	-0,06	0,95
	2014	-1,15	0,01	1,14

cd. tabeli A7

Kraj	Rok	Podstawowe i nieukończone średnie	Średnie ukończone	Wyższe
Portugalia	2002	-0,99	0,17	0,82
	2004	-0,93	0,16	0,77
	2006	-1,13	0,21	0,91
	2008	-1,05	0,13	0,92
	2010	-1,21	0,26	0,95
	2012	-1,03	0,17	0,87
Rosja	2006	-0,83	0,29	0,53
	2008	-0,77	0,06	0,71
	2010	-0,86	-0,03	0,88
	2012	-0,71	0,14	0,57
Słowacja	2004	-1,44	0,08	1,35
	2006	-0,85	0,12	0,73
	2008	-1,47	0,02	1,45
	2010	-1,20	0,02	1,18
Słowenia	2002	-1,20	-0,01	1,21
	2004	-1,14	0,08	1,06
	2006	-1,13	-0,01	1,14
	2008	-1,23	0,03	1,19
	2010	-1,40	0,02	1,37
	2012	-1,23	0,03	1,20
Szwajcaria	2002	-0,82	0,07	0,75
	2004	-0,90	0,03	0,86
	2006	-0,99	0,05	0,94
	2008	-0,95	0,01	0,94
	2010	-0,88	-0,05	0,93
	2012	-0,88	-0,01	0,89
Szwecja	2006	-0,72	0,03	0,69
	2008	-0,85	0,07	0,78
	2010	-0,56	0,07	0,49
	2012	-0,74	0,13	0,61
	2014	-0,79	0,03	0,76
Turcja	2004	-1,17	0,15	1,02
	2008	-1,00	-0,03	1,03

cd. tabeli A7

Kraj	Rok	Podstawowe i nieukończone średnie	Średnie ukończone	Wyższe
Ukraina	2004	-0,98	0,33	0,65
	2006	-0,96	0,37	0,60
	2008	-0,62	0,54	0,08
	2010	-0,93	0,24	0,69
	2012	-0,57	0,08	0,49
Węgry	2002	-1,15	-0,06	1,22
	2004	-0,97	0,06	0,91
	2006	-0,85	0,03	0,82
	2008	-0,94	-0,04	0,97
	2010	-1,04	0,06	0,98
Wielka Brytania	2012	-1,22	0,06	1,17
	2002	-0,62	0,22	0,41
	2004	-0,67	0,13	0,54
	2006	-0,22	-0,23	0,45
	2008	0,11	-0,55	0,44
Włochy	2010	-0,52	-0,05	0,58
	2012	-0,60	-0,08	0,69
	2002	-1,12	0,05	1,07
	2004	-1,18	0,12	1,06
	2012	-0,93	0,05	0,88

Opinie o kryteriach przyjmowania imigrantów oraz ich wpływie na społeczeństwa przyjmujące w krajach jednolitych kulturowo i wielokulturowych

Katarzyna Andrejuk

Europejski Sondaż Społeczny realizowany jest w krajach, które znacząco różnią się między sobą profilem demograficznym, liczebnością populacji imigranckich oraz restrykcyjną lub liberalną polityką wobec cudzoziemców. Badanie poglądów respondentów na zjawiska imigracji w tak zróżnicowanych społeczeństwach pozwala prześledzić, jak różnicują się postawy mieszkańców krajów wielokulturowych oraz jednolitych kulturowo. Czy kraje, gdzie populacje imigranckie są szczególnie liczne, a polityka państwa sprzyja napływowi i osiedlaniu się cudzoziemców, wyróżniają się szczególnie zamkniętymi lub przeciwnie – szczególnie otwartymi poglądami respondentów na rolę mniejszości w nowym miejscu zamieszkania? Jakie kryteria i cechy potencjalnych imigrantów są uważane za istotne, a jakie za nieistotne przez społeczeństwa przyjmujące różnych państw? Szczególna uwaga w poniższej analizie zostanie poświęcona Polsce, w której dokonuje się stopniowe otwarcie państwa na różnorodność etniczną, i obserwowanej tu dynamice przemian postaw wobec imigrantów.

Badanie poglądów respondentów na zjawiska imigracji w tak zróżnicowanych społeczeństwach pozwala prześledzić, jak różnicują się postawy mieszkańców krajów wielokulturowych oraz jednolitych kulturowo.

Kraje wielokulturowe i kulturowo nieodróżniane w Europie

Należałoby oczekiwać, że obecność imigrantów powinna sprzyjać redukcji uprzedzeń wobec etnicznej czy rasowej odmienności. Wpływ wzajemnych kontaktów na postawy wobec imigrantów deklarowane we wcześniejszych edycjach ESS był już przedmiotem badań specjalistów (Wysieńska 2014). Hipoteza kontaktu, rozwijana od lat 50. ubiegłego wieku przez psychologów społecznych, m.in. Gordona Allporta, zakłada, że kontakt ułatwia kształtowanie pozytywnych postaw wobec innych grup, zmniejsza podatność na stereotypy i zniekształcenia. Jednak musi to być kontakt szczególny, tzn. opierać się na współpracy, a nie rywalizacji, posiadaniu wspólnego celu, a także mieć wsparcie istniejących instytucji: odpowiednich praw, władz państwowych czy powszechnie akceptowanych zwyczajów (Bilewicz 2006). Tę różnorodność czynników wpływających na relacje między grupami uwzględniono w poniższej tabeli. Do ustalenia, czy kraj jest zróżnicowany, czy jednolity kulturowo, użyto czterech wskaźników; dotyczą one wielokulturowości w wymiarze opisowym (liczby imigrantów, kontaktów z imigrantami) oraz normatywnym (polityki wobec imigrantów).

Hipoteza kontaktu, rozwijana od lat 50. ubiegłego wieku przez psychologów społecznych, m.in. Gordona Allporta, zakłada, że kontakt ułatwia kształtowanie pozytywnych postaw wobec innych grup, zmniejsza podatność na stereotypy i zniekształcenia.

Dwa wskaźniki skonstruowanej skali wielokulturowości dotyczą tego, jak bardzo imigranci z różnych grup etnicznych są zintegrowani ze społeczeństwem przyjmującym. Posłużono się w tym wypadku danymi ESS, runda 7: pytaniem dotyczącym tego, czy respondent ma jakichś bliskich znajomych wśród osób innej rasy/grupy etnicznej oraz pytaniem o częstotliwość kontaktu respondenta z imigrantami. Wskaźnikiem wielokulturowości kraju był zsumowany procent odpowiedzi respondentów: „tak, mam kilkoro przyjaciół lub bliskich znajomych innej rasy/grupy etnicznej” oraz „tak, posiadam nielicznych przyjaciół lub bliskich znajomych innej rasy/grupy etnicznej”. W przypadku pytania o częstotliwość kontaktu wskaźnikiem wielokulturowości kraju był procent odpowiedzi wskazujących, że respondenci mają kontakt z osobami innej rasy grupy etnicznej raz w miesiącu albo częściej.

Ponadto wzięto pod uwagę odsetek imigrantów w populacji danego kraju zgodnie z danymi ONZ. Są to dane z 2013 r., a więc nie uwzględniają ostatniej fali migracji. W przeważającej większości krajów zbierane były dane na temat osób urodzonych poza krajem zamieszkania niezależnie od ich obywatelstwa i od tego, czy przeszli procedurę naturalizacji. Natomiast w przypadku krajów, gdzie takie dane są niedostępne, dane dotyczyły osób z obywatelstwem innym niż kraju zamieszkania.

Do „profilowania” krajów użyto również kryterium wielokulturowości rozumianej jako polityka. Użyto wskaźnika MIPEX, który określa stan zaawansowania oraz efektywność polityki migracyjnej. Mipex, czyli *Migrant Integration Policy Index*, to międzynarodowy system porównywania państwowych polityk integracji imigrantów. Często używany jest jako wiarygodny wskaźnik otwartej polityki wobec imigrantów (np. McLaren 2015). Poszczególne państwa ocenia się w skali od 1 do 100, przy czym 100 to modelowe równe szanse dla imigrantów, czyli najbardziej efektywna polityka integracji. W ten sposób porównuje się 38 krajów na czterech kontynentach. Podczas tej oceny bierze się pod uwagę takie obszary polityki jak dostęp imigrantów do rynku pracy, przepisy dotyczące łączenia rodzin, edukacji, partycypacji politycznej, możliwość otrzymania statusu długoterminowego rezydenta, dostępność naturalizacji, przepisy antydyskryminacyjne i dotyczące dostępu do służby zdrowia (w sumie jest to 167 wskaźników).

Liczby w nawiasie oznaczają rangę każdego z piętnastu krajów w danej kategorii – miejsce pierwsze przyznawane było krajowi najbardziej wielokulturowemu, miejsce ostatnie krajowi najbardziej niezróżnicowanemu kulturowo. Rangi z poszczególnych kategorii zsumowano. Ten sposób mierzenia sprawia, że waga każdego z czterech kryteriów jest taka sama.

Mipex, czyli *Migrant Integration Policy Index*, to międzynarodowy system porównywania państwowych polityk integracji imigrantów. Często używany jest jako wiarygodny wskaźnik otwartej polityki wobec imigrantów. Poszczególne państwa ocenia się w skali od 1 do 100, przy czym 100 to modelowe równe szanse dla imigrantów, czyli najbardziej efektywna polityka integracji.

Tabela 1. Kraje kulturowo jednolite oraz wielokulturowe w Europie

	Suma rang	ESS. Osoby innej rasy lub grupy etnicznej – czy ma P. przyjaciół lub bliskich znajomych? % tak wielu + tak, nielicznych	ESS. Osoby innej rasy lub grupy etnicznej – jak często ma P. kontakt? % raz w miesiącu lub częściej	ONZ: % imigrantów w populacji danego kraju	MIPEX 2014 (1–100)
Szwecja	6	(1) 68,8	(1) 93,9	(3) 15,9	(1) 80
Norwegia	16	(5) 57,4	(2) 89,2	(5) 13,8	(4) 69
Szwajcaria	19	(3) 65,2	(3) 86,1	(1) 28,9	(12) 46
Niemcy	25	(10) 52,5	(4) 85,3	(6) 11,9	(5) 63
Holandia	26	(8) 55	(5) 84,8	(7) 11,7	(6) 61
Francja	26	(2) 66	(8) 81,4	(8) 11,6	(8) 54
Belgia	28	(6) 57,3	(9) 81,1	(10) 10,4	(3) 70
Austria	31	(9) 54,5	(7) 81,5	(4) 15,7	(11) 48
Dania	31	(7) 56	(6) 84,2	(11) 9,9	(7) 59
Irlandia	33	(11) 47,7	(10) 78,4	(3) 15,9	(9) 51
Słowenia	35	(4) 61,8	(11) 70,8	(9) 11,3	(11) 48
Estonia	38	(12) 44,7	(14) 59,8	(2) 16,3	(10) 49
Finlandia	39	(13) 39,4	(12) 68,7	(12) 5,4	(2) 71
Czechy	53	(14) 28,2	(13) 63,3	(13) 4	(13) 45
Polska	58	(15) 19,6	(15) 26,7	(14) 1,7	(14) 43

Zestawienie czterech kategorii oceny każdego państwa umożliwiło jednoczesne uwzględnienie bardzo różnorodnych aspektów wielokulturowości. Dzięki temu nawet państwa, które uzyskały wyjątkowo wysoką rangę w jednej z czterech kategorii (np. Estonia, gdzie żyje duża populacja Rosjan, przoduje pod względem odsetka populacji imigrantów w kraju), były oceniane ze względu na kilka wymiarów przy uwzględnieniu również takich czynników jak stopień izolacji społeczności imigranckich i prowadzona polityka wobec ludności napływowej. Jednak w większości badanych krajów uzyskane pozycje w każdej z poszczególnych kategorii były dość podobne. To pokazuje, że w badanych krajach wielokulturowość w wymiarze demograficznym pokrywała się często z wielokulturowością w wymiarze normatywnym oraz wiązała się z dużym stopniem integracji społecznej zbiorowości imigranckich i społeczeństwa przyjmującego. Na podstawie przyjętych kryteriów za kraje najbardziej wielokulturowe uznano: Szwecję, Norwegię, Szwajcarię, Niemcy, Holandię i Francję (suma rang od 6 do 26). Kraje najbardziej jednolite kulturowo to Estonia, Finlandia, Czechy oraz Polska (suma rang od 38 do 58). Pozostałe państwa to kraje o statusie pośrednim, które posiadają cechy typu mieszanego i nie kwalifikują się jednoznacznie do żadnej z wyodrębnionych kategorii skrajnych.

Na podstawie przyjętych kryteriów za kraje najbardziej wielokulturowe uznano: Szwecję, Norwegię, Szwajcarię, Niemcy, Holandię i Francję (suma rang od 6 do 26). Kraje najbardziej jednolite kulturowo to Estonia, Finlandia, Czechy oraz Polska (suma rang od 38 do 58).

Preferowane kryteria przyjmowania imigrantów

Respondenci poszczególnych krajów mają różne opinie na temat tego, jakie kryteria i cechy cudzoziemca są szczególnie korzystne i dobrze widziane w przypadku imigrantów. W kwestionariuszu ESS znalazło się pytanie, jakie sprawy są ważne przy decydowaniu o zgodzie na przyjazd i zamieszkanie w kraju. Nie było to pytanie otwarte – biorący udział w badaniu oceniali, na ile ważne są: posiadanie dobrego wykształcenia, znajomość języka kraju przyjmującego, wychowanie w tradycji chrześcijańskiej, biały kolor skóry, posiadanie potrzebnych w danym kraju kwalifikacji zawodowych i gotowość przyjęcia stylu życia takiego jak w kraju przyjmującym. Średnie na 11-punktowej skali dla poszczególnych krajów zamieszczone są w tabeli 2.

Na ile te cechy powinny być ważne aby pozwolić imigrantowi zamieszkać w P. kraju?	Posiadanie dobrego wykształcenia	Znajomość języka	Wychowanie w tradycji chrześcijańskiej	Biały kolor skóry	Posiadanie kwalifikacji zawodowych potrzebnych w kraju przyjmującym	Gotowość przejęcia sposobu życia takiego jak w kraju przyjmującym
Szwecja	4,14 (4,63)	3,79 (4,41)	1,48 (2,28)	0,78 (1,3)	3,84 (4,93)	6,91 (7,77)
Norwegia	5,08 (5,14)	5,55 (6,32)	2,26 (3,35)	1,44 (2,25)	5,35 (5,89)	5,84 (6,52)
Szwajcaria	6,55 (6,15)	7,01 (6,1)	2,81 (2,82)	1,41 (1,47)	6,5 (5,9)	7,5 (7,21)
Niemcy	6,68 (6,7)	7,06 (7,7)	2,07 (2,64)	0,82 (1,54)	6,26 (7)	7,68 (7,86)
Holandia	5,78 (5,69)	7,12 (7,44)	1,92 (2,57)	1,33 (1,87)	5,89 (6,01)	7,56 (7,88)
Francja	6,34 (6,27)	7,51 (7,28)	2,67 (3,07)	1,63 (2,15)	6,08 (6,35)	7,15 (7,35)
Belgia	6,54 (6,12)	7,44 (6,97)	2,42 (2,73)	1,96 (2,21)	6,55 (6,22)	8,18 (8,23)
Austria	7,19 (6,61)	7,96 (7,5)	3,22 (3,23)	2,19 (1,98)	7,15 (6,8)	7,17 (7,01)
Dania	6,18 (6,27)	5,1 (6,37)	2,63 (3,48)	1,4 (1,83)	5,88 (6,36)	5,96 (6,84)
Irlandia	6,81 (6,09)	7,32 (6,39)	3,41 (3,4)	2,32 (2,38)	7,07 (6,76)	6,64 (6,63)
Słowenia	5,61 (6,33)	7,33 (7,42)	2,77 (3,38)	2,04 (2,88)	6,99 (7,21)	7,65 (7,93)
Estonia	6,87	5,89	4,36	4,12	7,69	7,94
Finlandia	5,81 (6,33)	5,28 (6,21)	2,82 (3,81)	1,69 (2,75)	6,04 (6,87)	7,85 (8,16)
Czechy	6,25 (6,27)	6,77 (6,27)	4,83 (3,62)	4,52 (3,5)	7,1 (7,37)	8,24 (8,22)
Polska	5,9 (6,38)	6,56 (6,88)	4,91 (4,99)	2,95 (3)	6,34 (6,88)	6,55 (6,51)

Tabela 2. ESS 2014 (w nawiasie wynik ESS 2002). Kryteria uznawane za ważne podczas przyjmowania imigrantów – średnie wskazań na skali od 0 (zupełnie nieważne) do 10 (bardzo ważne)

Kolorem szarym oznaczono kryterium uznane za najważniejsze przez respondentów danego kraju w 2014 roku.

Najczęściej jako ważną lub bardzo ważną sprawę wskazywano gotowość przejęcia sposobu życia takiego jak w kraju przyjmującym. Dotyczy to zarówno krajów wielokulturowych, jak i jednolitych kulturowo, jednak większe znaczenie nadają temu warunkowi respondenci ze społeczeństw mało zróżnicowanych kulturowo – zwłaszcza Estonii, Finlandii i Czech. Wysoko cenioną u imigrantów cechą jest też według respondentów znajomość języka kraju przyjmującego (to kryterium zostało uznane za najistotniejsze w Austrii, Francji, Irlandii, Estonii oraz Polsce). Duże znaczenie przypisywane tym dwóm sprawom pokazuje, że dla większości respondentów najbardziej liczą się kwestie, które mają znaczenie w codziennym życiu i zwykłych interakcjach z mieszkańcami kraju. Jako mniej ważne ocenione zostały czynniki merytokratyczne, takie jak posiadanie dobrego wykształcenia oraz kwalifikacji zawodowych potrzebnych w kraju przyjmującym. Jedynie w Danii respondenci nadali kryterium dobrego wykształcenia najwyższą wartość. Kontekst korzyści wynikających z migracji wysokow kwalifikowanej w wymiarze makrospołecznym odgrywa zazwyczaj mniejsze znaczenie, ponieważ (w porównaniu z wymiarem mikrospołecznym, codziennymi indywidualnymi

relacjami) stanowi coś bardziej odległego i abstrakcyjnego, niepowiązanego bezpośrednio z codziennym życiem mieszkańców danego kraju.

W większości krajów kryteria przyjmowania cudzoziemców uznawane za najważniejsze w 2002 r. były również uznawane za najistotniejsze w 2014 r. Wyjątki to Francja, Dania, Irlandia. We Francji za najważniejszą przesłankę uznano w ostatniej edycji ESS znajomość języka, podczas gdy dwanaście lat temu była to gotowość przyjęcia stylu życia kraju przyjmującego. W Danii w 2014 r. największe znaczenie przypisano wykształceniu imigranta, podczas gdy w 2002 r. najważniejszą przesłanką była gotowość przejścia duńskiego stylu życia. W Irlandii w rundzie 7 ESS za najważniejsze kryterium uznano znajomość języka społeczeństwa przyjmującego, podczas gdy w 2002 r. było to posiadanie kwalifikacji zawodowych potrzebnych w kraju goszczącym.

Opinie o dość dużym znaczeniu wyznania imigranta dla społeczeństwa przyjmującego wyrażano w Czechach, Polsce oraz Estonii. Są to państwa, gdzie najliczniejsze zbiorowości imigranckie stanowią cudzoziemcy z krajów sąsiedzkich, bliskich kulturowo, a poza tym wyznających religie chrześcijańskie (w Polsce i Czechach – Ukraińcy, w Estonii – Rosjanie).

Ciekawy jest przypadek Polski, gdzie najwyższe znaczenie przypisuje się kryterium znajomości języka kraju przyjmującego (średnia 6,56). Warunek dotyczący gotowości przejścia stylu życia takiego jak w Polsce jest uznawany za niemal tak samo ważny (różnica jest minimalna, w tym ostatnim przypadku średnia wynosi 6,55). Wszystkie analizowane kryteria przyjmowania cudzoziemców do Polski zostały ocenione jako mniej ważne w 2014 r., niż deklarowano w 2002 r. Pokazuje to mniej surowe niż dwanaście lat temu podejście respondentów do kwestii przyjmowania imigrantów oraz wzrost akceptacji społeczeństwa przyjmującego dla ich odmienności kulturowej (w tym religijnej, językowej, dotyczącej stylu życia).

We wszystkich badanych krajach stosunkowo małe znaczenie przypisuje się czynnikowi religijnemu (wychowanie w tradycji chrześcijańskiej) oraz rasowemu (biały kolor skóry). Pokazuje to, że – przynajmniej na poziomie deklaratywnym – Europejczycy rzadko demonstrują postawy rasistowskie. Ponadto wyniki z 2002 r. i 2014 r. wskazują na malejące znaczenie przynależności religijnej imigranta dla mieszkańców krajów przyjmujących, co może wiązać się z procesami laicyzacji społeczeństw europejskich. Warto dodać, że opinie o dość dużym znaczeniu wyznania imigranta dla społeczeństwa przyjmującego wyrażano w Czechach, Polsce oraz Estonii. Są to państwa, gdzie najliczniejsze zbiorowości imigranckie stanowią cudzoziemcy z krajów sąsiedzkich, bliskich kulturowo, a poza tym wyznających religie chrześcijańskie (w Polsce i Czechach – Ukraińcy, w Estonii – Rosjanie).

Postrzegany wpływ imigracji na gospodarkę i kulturę kraju przyjmującego

Preferowane kryteria przyjmowania imigrantów pokazują, że kluczowe znaczenie mają czynniki kulturowe, a nie związane z potencjałem imigranta na rynku pracy. Te rezultaty są spójne z odpowiedziami udzielanymi na pytanie o korzyści z imigracji w różnych sferach życia społecznego: gospodarczej oraz kulturowej. Wyniki ilustrują wykresy 1 i 2: przedstawiają one średnie odpowiedzi z poszczególnych krajów. Porównanie wykresów 1 oraz 2 dowodzi, że respondenci państw europejskich generalnie reprezentują bardziej pozytywne opinie na temat wpływu diaspor na kulturę kraju przyjmującego niż ich wpływu na gospodarkę. Ta prawidłowość występowała podczas badania ESS w 2002 roku i tak samo jest obserwowana w deklaracjach z 2014 roku. Zjawisko migracji oceniają najbardziej pozytywnie mieszkańcy Niemiec, Szwajcarii oraz niektórych państw skandynawskich (w szczególności Szwecji i Finlandii – wpływie imigracji na kulturę państwa przyjmującego – oraz Szwecji i Norwegii – wpływie imigracji na gospodarkę państwa przyjmującego).

Wykres 1. Postawy wobec gospodarczego wymiaru imigracji w 2002 i 2014 r. (różne kraje), średnie wskazań w skali od 0 (szkodzi gospodarce) do 10 (jest korzystna dla gospodarki). (Pytanie: Imigracja – korzystna czy niekorzystna dla gospodarki kraju przyjmującego?)

* Estonia nie uczestniczyła w ESS 2002.

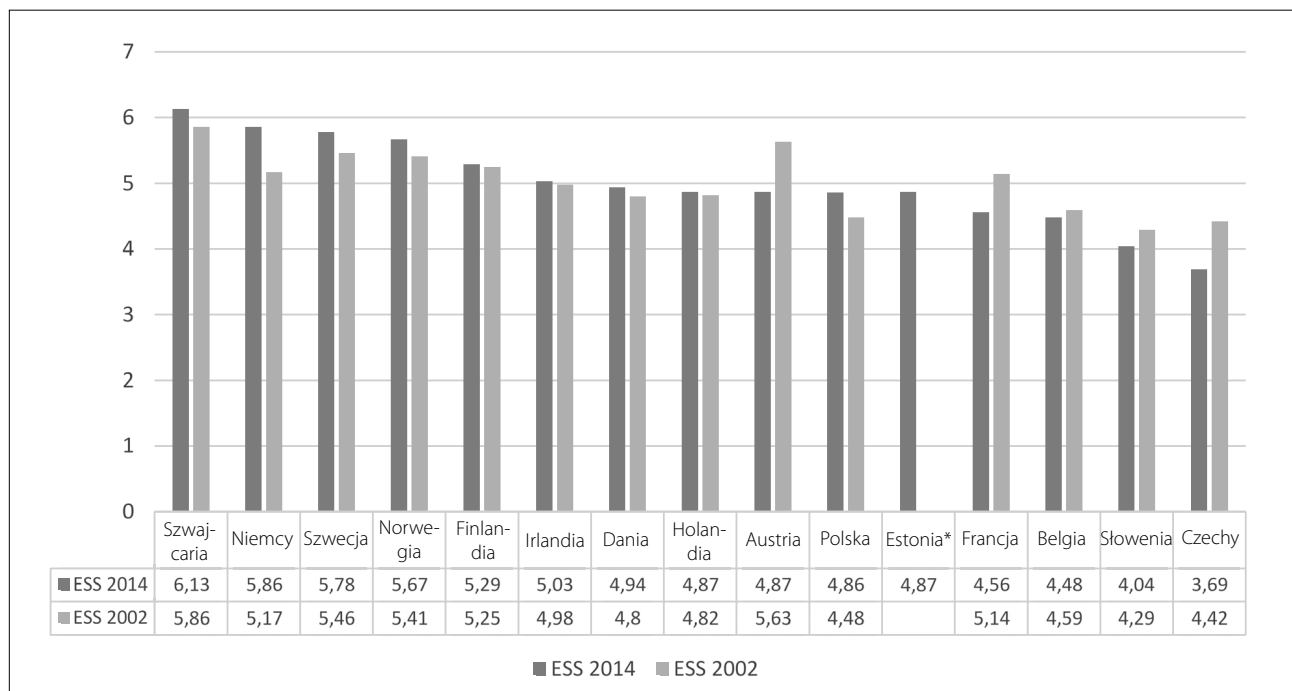

Wykres 1 przedstawia poglądy o wpływie imigracji na gospodarkę wyrażane w badaniu z 2002 oraz 2014 r. Respondenci z krajów, gdzie już we wcześniejszej edycji wyrażano mniej przychylnie opinie na temat wpływu imigracji na gospodarkę (Belgia, Słowenia, Czechy), zmienili swoje nastawienie na jeszcze bardziej nieprzychylnie. Z kolei mieszkańcy krajów, gdzie wyrażane są poglądy o użyteczności migracji (Szwajcaria, Niemcy, Szwecja, Norwegia, Finlandia, Irlandia, Dania, w mniejszym stopniu Holandia i Polska), wyraźniej deklarują swoje pozytywne postawy. Pokazuje to, że w Europie następuje polaryzacja postaw wobec imigrantów. W niektórych krajach, już 12 lat temu przychylnych wobec migracji, następuje wzrost pozytywnych postaw, a w innych umacniają się postawy negatywne wobec cudzoziemców. Różnica między postawami najbardziej pozytywnymi i najbardziej negatywnymi w 2014 roku była większa niż w 2002 roku.

Wykres 2. Postawy wobec wpływu imigracji na życie kulturalne w 2002 i 2014 r., średnie wskaźniki na skali od 0 (szkodzi życiu kulturalnemu) do 10 (wzbogaca życie kulturalne)

* Estonia nie uczestniczyła w ESS 2002.

W przypadku Polski oceny gospodarczego aspektu migracji stały się bardziej pozytywne w 2014 w porównaniu z 2002 r. Jednak zarówno w edycji 1 ESS jak i w rundzie 7 badania, średnia postaw respondentów z Polski mieściła się poniżej środka skali (poniżej 5). Oznacza to przewagę umiarkowanie negatywnych poglądów na analizowany temat.

Wykres 2 przedstawia poglądy respondentów o wpływie imigracji na kulturę kraju przyjmującego wyrażane w 2002 oraz 2014 r. W porównaniu z 2002 r.

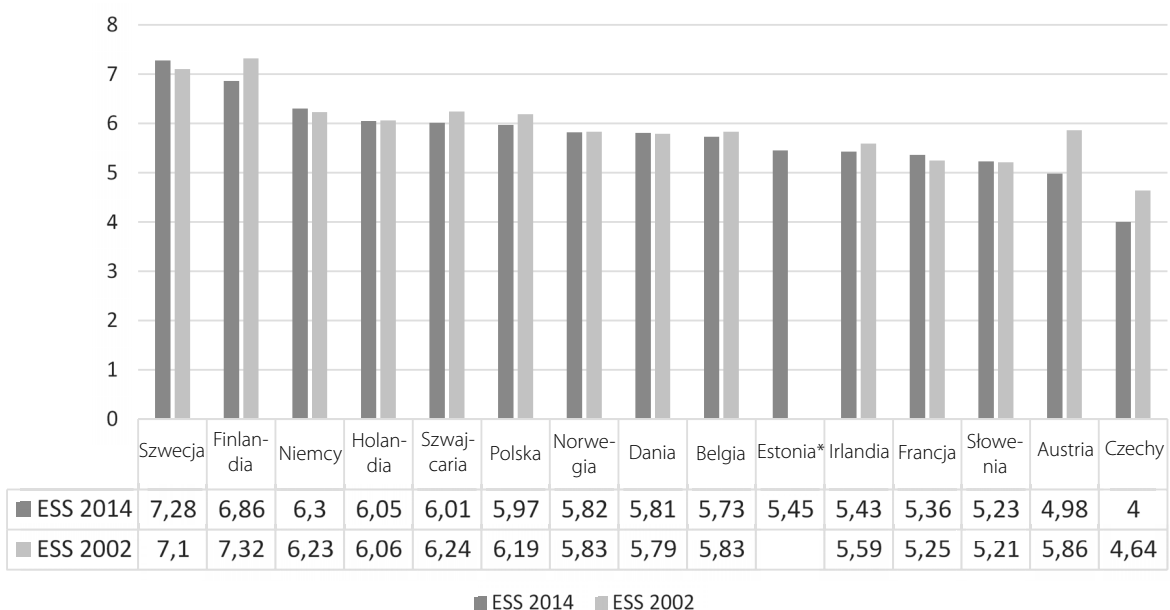

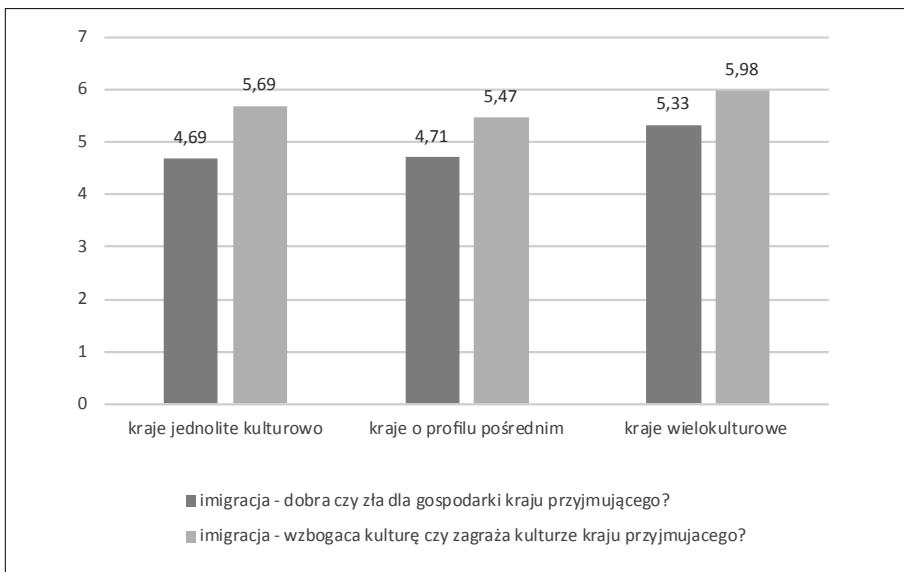

Wykres 3. Postawy wobec wpływu imigracji na życie kulturalne i gospodarkę w krajach jednolitych kulturowo i zróżnicowanych kulturowo (2014)

ocena wpływu imigracji na kulturę kraju przyjmującego w 2014 r. stała się bardziej pozytywna w Szwecji, Niemczech i Francji. Ocena wpływu imigracji na kulturę stała się bardziej nieprzychylna w: Finlandii, Szwajcarii, Polsce, Austrii, Czechach. Podobnie jak w przypadku pytania o znaczenie imigracji dla gospodarki kraju, również tutaj nastąpiła pewna polaryzacja poglądów: wzrosła różnica między średnią z kraju najbardziej przychylnego oraz średnią z kraju najbardziej krytycznego wobec imigracji.

Wykres 3 prezentuje poglądy respondentów z podziałem na kraje wielokulturowe oraz jednolite kulturowo. Zasadniczo w wyodrębnionych na początku krajach wielokulturowych (Szwecji, Norwegii, Szwajcarii, Niemczech, Holandii i Francji) postawy wobec gospodarczego i kulturowego wymiaru zjawiska imigracji są bardziej przychylnie. Z kolei respondenci z krajów jednolitych kulturowo i o profilu „pośrednim” mniej pozytywnie oceniają wpływ ludności napływowej na kulturę i gospodarkę kraju przyjmującego. Ponadto w krajach wielokulturowych najmniejsze są różnice między oceną wpływu imigracji na kulturę oraz oceną jej wpływu na gospodarkę; w krajach jednolitych różnica ta jest stosunkowo największa.

Porównanie krajów jednolitych kulturowo oraz o profilu „pośrednim” wskazuje, że postrzeganie wpływu imigracji na sytuację ekonomiczną kraju jest w obu wyróżnionych kategoriach bardzo podobne. Postrzeganie wpływu imigracji na kulturę społeczeństwa przyjmującego jest z kolei najbardziej negatywne w krajach o profilu pośrednim (różnice są jednak minimalne w porównaniu z krajami jednolitymi kulturowo).

Wykres 4. Postawy społeczeństwa polskiego wobec gospodarczego i kulturowego wymiaru imigracji w latach 2002–2014, skala 0–10

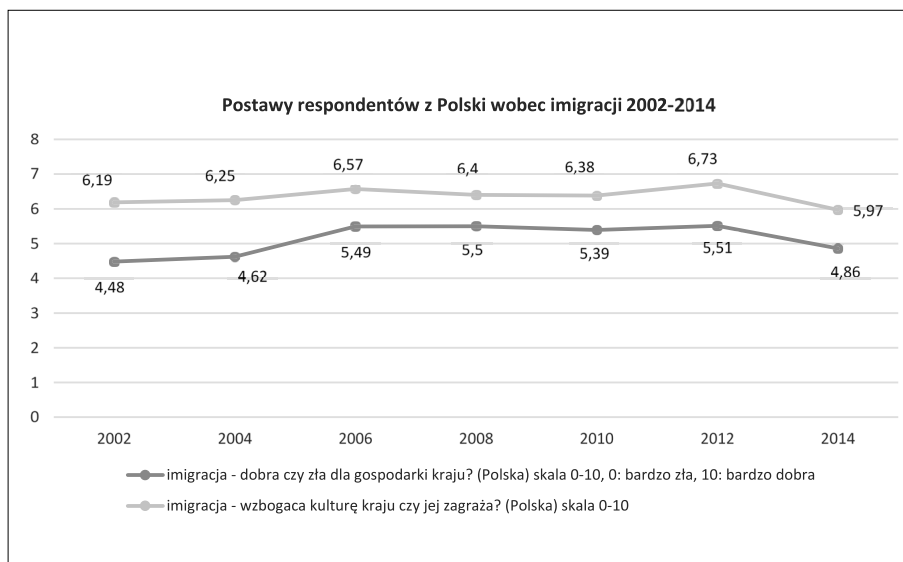

Zgodnie z danymi Urzędu do Spraw Cudzoziemców (stan na dzień 1 stycznia 2016 r.), dotyczącymi imigrantów legalnie przebywających w Polsce, najliczniejsze grupy imigranckie to Ukraińcy (65 866 osób), Niemcy (22 010 osób), Białorusini (11 172), Wietnamczycy (9130), Rosjanie, włączając Czeczeńców (9972), Włosi (6426), Chińczycy (5675)

Polska jest interesującym przykładem państwa, które stawia pierwsze kroki na drodze do wielokulturowości (por. np. Górny i in. 2013; Górny i in. 2010 – monografia redagowana). Tradycyjnie od lat była krajem dość homogenicznym etnicznie, co pokazywały kolejne edycje Spisu Powszechnego Ludności i Mieszkań. Mimo że obecnie nadal jest to kraj emigracji netto, to jednocześnie przyjmuje coraz większą liczbę imigrantów. Pochodzą oni z państw byłego Związku Radzieckiego, państw członkowskich Unii Europejskiej, ale też krajów azjatyckich (zwłaszcza Wietnamu). Zgodnie z danymi Urzędu do Spraw Cudzoziemców (stan na 1 stycznia 2016 r.), dotyczącymi imigrantów legalnie przebywających w Polsce, najliczniejsze grupy imigranckie to Ukraińcy (65 866 osób), Niemcy (22 010 osób), Białorusini (11 172), Wietnamczycy (9130), Rosjanie, włączając Czeczeńców (9972), Włosi (6426), Chińczycy (5675)¹. W Polsce zmienia się również polityka imigracyjna oraz integracyjna: następuje stopniowa liberalizacja przepisów, która ułatwia imigrantom uzyskanie statusu pobytowego oraz pracy lub samozatrudnienia w kraju przyjmującym. W związku z tym ciekawe wydaje się prześledzenie, jak w kontekście tych wydarzeń zmieniają się postawy mieszkańców wobec ludności napływowej. Pokazuje to wykres 4.

Wykres 4 dowodzi, że zmiany postaw Polaków przebiegają podobnie w zakresie postrzegania kulturowego oraz ekonomicznego wymiaru migracji. Praw-

¹ Dane te nie obejmują imigrantów przebywających w Polsce krótkoterminowo na podstawie oświadczeń o powierzeniu pracy oraz cudzoziemców bez zalegalizowanego pobytu.

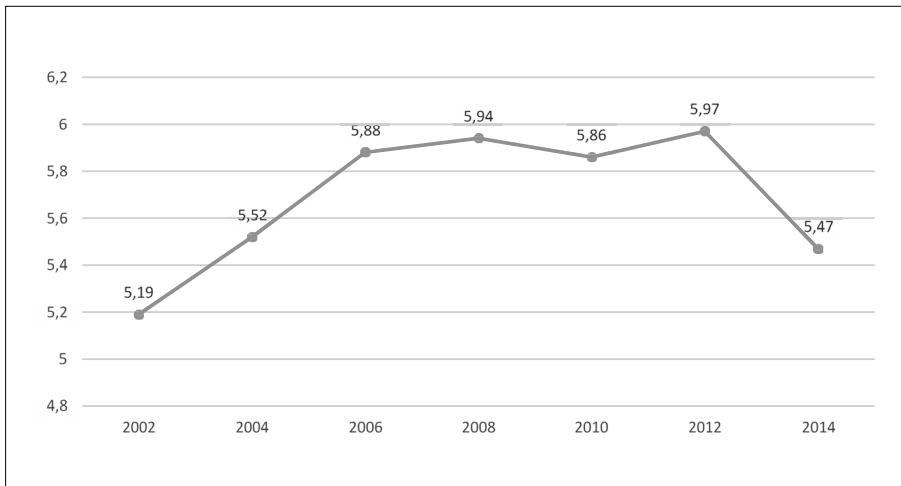

Wykres 5. Sumaryczna ocena skutków imigracji: czy Polska stała się lepszym, czy gorszym miejscem do życia, 2002–2014, skala 0–10. (Pytanie: Czy dzięki imigrantom w kraju żyje się lepiej czy gorzej?)

dopodobnie są one zatem uwarunkowane tymi samymi czynnikami społecznymi (np. określonymi przedstawieniami w dyskursie medialnym i debacie publicznej, sytuacją ekonomiczną i demograficzną). Badanie ESS prowadzone jest co dwa lata od 2002 roku. W dekadzie 2002–2012 postawy Polaków wobec imigrantów stawały się coraz bardziej przychylne (z wyjątkiem okresu 2006–2008, kiedy nastąpiła stabilizacja postaw w badanym zakresie). Najbardziej pozytywne postrzeganie imigrantów odnotowano w edycji badania z 2012 roku. Z kolei w 2014 r. nastąpiło pogorszenie stosunku do imigrantów (dotyczące ich wpływu zarówno na sferę kulturową, jak i gospodarczą). Mogło to być spowodowane rozpoczynającym się kryzysem migracyjnym w Unii Europejskiej.

W porównaniu z sytuacją w 2002 r. w najnowszej edycji ESS (2014) respondenci z Polski trochę korzystniej ocenili wpływ imigrantów na gospodarkę państwa, ale nieco mniej korzystnie ich wpływ na polską kulturę. Powodem może być właśnie powracające w dyskursie medialnym przedstawienie imigracji jako wartościowej dla gospodarki, dającej możliwość rozwiązania problemów demograficznych Polski, problemu starzenia się społeczeństwa i jednocześnie pokazywanie w niektórych mediach zagrożeń dla życia kulturalnego.

Wykres 5 pokazuje dynamikę odpowiedzi na pytanie, czy dzięki imigrantom Polska stała się lepszym, czy gorszym miejscem do życia. Odpowiedzi na to pytanie stanowią swoistą sumaryczną ocenę skutków imigracji dla kraju.

Podobnie jak w przypadku poprzednich pytań, tutaj również postrzeganie przez Polaków zjawiska imigracji zmieniało się stopniowo na bardziej przychylne w latach 2002–2012. Szczególnie dynamiczny wzrost pozytywnych opinii o korzystnych stronach migracji nastąpił w sondażu przeprowadzonym w 2006 r.

Pokazuje to zmianę poglądów, jaka dokonała się w latach bezpośrednio po wstąpieniu Polski do Unii Europejskiej, w kontekście otwarcia granic oraz fali emigracji Polaków do państw Europy Zachodniej (zwłaszcza Wielkiej Brytanii), które towarzyszyły akcesji do UE. W latach 2006–2010 postawy wobec imigrantów utrzymywały się na raczej stabilnym poziomie. Jednym z wyjaśnień może być fakt, że Polska nie odczuła w dużym stopniu skutków kryzysu gospodarczego, który dotknął Europę najsilniej w latach 2008–2009. Dopiero w najnowszej edycji ESS z 2014 r. zaobserwowano spadek poparcia dla napływu cudzoziemców do Polski. Zmiany te pokazują, że w ostatnim okresie postawy wobec imigrantów są podatne na nastroje polityczne oraz sposób prowadzenia debaty publicznej.

Podsumowanie

Najbardziej pozytywne postrzeżenie imigrantów odnotowano w edycji badania z 2012 roku. Z kolei w 2014 r. nastąpiło pogorszenie stosunku do imigrantów (dotyczące ich wpływu zarówno na sferę kulturową, jak i gospodarczą). Mogło to być spowodowane rozpoczynającym się kryzysem migracyjnym w Unii Europejskiej.

Otoczenie instytucjonalne wspierające wielokulturowość oraz sąsiedztwo grup mniejszościowych sprzyja kształtowaniu postaw otwartości wobec cudzoziemców. Respondenci krajów, które są wielokulturowe w wymiarze demograficznym (posiadają duże populacje imigranckie) oraz normatywnym (realizują otwartą politykę wobec ludności napływowej), demonstrują bardziej przychylne postawy wobec imigrantów. Respondenci z krajów, w których społeczności imigranckie są nieliczne, są bardziej sceptyczni wobec kwestii korzyści płynących z migracji dla kraju przyjmującego w sferze kultury oraz gospodarki. Potwierdza to hipotezę kontaktu w jej pełnej wersji. To nie tyle same interakcje między zbiorowościami, ile kontakty na równej stopie, przy wsparciu państwa i prawa do integracji obu grup sprzyjają w poprawie wzajemnego postrzegania.

Analiza przypadku Polski pokazuje, że postawy wobec imigracji i oceny kulturowego oraz ekonomicznego znaczenia tego zjawiska zmieniały się na przestrzeni ostatnich kilkunastu lat. Podczas gdy w dekadzie 2002–2012 mieszkańcy deklarowali coraz bardziej przychylne opinie na temat cudzoziemców, w 2014 r. znacznie gorzej oceniono wpływ ludności napływowej na gospodarkę i kulturę kraju. Opinia publiczna w Polsce pod tym względem jest dość podatna na ton dyskursu medialnego i debat politycznych.

Bibliografia

- Bilewicz M. (2006), *Kiedy kontakt osłabia uprzedzenia? Kategorie społeczne i temporalne jako warunki skuteczności kontaktu międzygrupowego*, „Psychologia Społeczna”, 2, 63–74.
- ESS: European Social Survey. Data file. NSD – Norwegian Centre for Research Data, Norway – Data Archive and distributor of ESS data for ESS ERIC.
- Górny A., I. Grabowska, M. Lesińska, M. Okólski (red.) (2010), *Transformacja nieoczywista. Polska jako kraj imigracji*, Wydawnictwa Uniwersytetu Warszawskiego, Warszawa.
- Górny A., P. Kaczmarczyk, J. Napierała, S. Toruńczyk-Ruiz (2013), *Raport z badania imigrantów w Polsce*, Fundacja OBM, Warszawa.
- McLaren L. M. (2015), *Immigration and perceptions of national political systems in Europe*, Oxford University Press, Oxford.
- Wysieńska K. (2014), *Opinia publiczna wobec kwestii napływu cudzoziemców*, w: P. Sztabiński, F. Sztabiński (red.), *Polska–Europa. Wyniki Europejskiego Sondażu Społecznego 2002–2012*, Wydawnictwo IFIS PAN, Warszawa, s. 48–60.

Polityczne zaangażowanie osób dyskryminowanych etnicznie i ksenofobów w Europie

Wyniki ostatnich edycji Europejskiego Sondażu Społecznego¹

Irina Tomescu-Dubrow

Kazimierz M. Słomczyński

Wprowadzenie

Życie codzienne we współczesnych krajach europejskich zasadza się na współdziałaniu obywateli z instytucjami, wśród których instytucje należące do świata polityki są szczególnie ważne dla funkcjonowania państwa. Ludzie angażują się w sprawy polityczne zależnie od cech osobistych – takich jak pozycja w strukturze społecznej, cechy społeczno-demograficzne czy zainteresowanie polityką – ale też od ogólnego kontekstu, w tym cech kraju, w którym zamieszkują. Ten pierwszy rodzaj cech to indywidualne determinanty preferencji i faktycznych zachowań;

¹ Opracowanie oparte jest na referacie „The Political Voice of Xenophobes and the Ethno-discriminated in Europe” wygłoszonym na międzynarodowej konferencji „Polska na tle Europy: Kontynuacje i zmiany”, 9 marca 2016 roku w Instytucie Filozofii i Socjologii PAN. W referacie i opracowaniu wykorzystaliśmy wcześniejszą wersję naszego tekstu zamieszczonego w pracy zbiorowej pod redakcją Joshuy Kjerulfa Dubrowa *Political Inequality in an Age of Democracy: Cross-national Perspective*, red. Joshua Kjerulf Dubrow (Routledge, New York 2015). Część analiz dotyczących zachowań protestacyjnych została wykonana w ramach grantu Narodowego Centrum Nauki (Harmonia 06/M/HS6/00322). Analizy Europejskiego Sondażu Społecznego (ESS-6 i ESS-7) ukończono w kwietniu 2016 roku.

ten drugi rodzaj kształtuje zarówno repertuar możliwych działań politycznych, jak i możliwości podejmowania tych działań.

Nasze opracowanie zmierza do wyjaśnienia zaangażowania politycznego dwóch grup charakteryzujących rozszczępienie społeczno-kulturowe, obecnie powszechne w demokracjach europejskich (Rydgren 2003; 2007; Cole 2005). Pierwsza grupa składa się z osób odczuwających dyskryminację ze względu na szeroko rozumianą przynależność etniczną. Na drugą grupę składają się ludzie o nastawieniach ksenofobicznych, którzy tworzą wokół siebie faktyczne środowisko wrogie dla osób „innych”, w szczególności odmiennych etnicznie. Jak dotąd w naukach społecznych analizowano polityczne zachowania każdej z tych dwóch grup z osobna, a ponadto poświęcając daleko więcej uwagi działaniom mniejszości etnicznych².

Całkowicie zgadzamy się ze stwierdzeniem Koopmansa i Stathama (2000), iż „bliskie absurdu jest to, że w badaniach prowadzonych na temat skrajnej prawicy ignoruje się migrację i stosunki etniczne ... oraz to, że badacze migracji i stosunków etnicznych poświęcają tylko minimalną uwagę skrajnej prawicy” (s. 32). Właśnie w immanentnej nierozłączności widzimy powód, aby dwie przeciwstawne sobie grupy badać razem: jedna grupa czuje się dyskryminowana, pośrednio lub bezpośrednio przez drugą grupę, obie zaś szukają instytucjonalnego oparcia. Osoby dyskryminowane na tle etnicznym oraz osoby ksenofobiczne to dwie opozycyjne wobec siebie mniejszości. Obie one działają jednak w odniesieniu do reszty społeczeństwa. Aby więc rozumieć wzory ich politycznego zaangażowania, należy brać resztę społeczeństwa jako punkt odniesienia.

Podzielamy pogląd Crowleya (2001), iż pod względem socjologicznym grupa etniczna odnosi się do wzorów postrzegania dostępu do różnorodnych zasobów, przy czym kultura stanowi główny wyróżnik tej grupy. Rozważmy sytuację osób będących odmienną rasą, etniczności lub narodowości, mogących mieć inny wygląd, mówić innym językiem czy też praktykować inną religię niż reszta społeczeństwa kraju, w którym zamieszkują. Ponieważ wszystkie te cechy są wyróżnikami kulturowymi, na podstawie których powszechnie dokonuje się podziałów grupowych, członkowie owych grup mniejszościowych czasami traktują te wyróżniki jako podstawę niechętnego ich traktowania przez ludzi z grup zewnętrznych

Osoby dyskryminowane na tle etnicznym oraz osoby ksenofobiczne to dwie opozycyjne wobec siebie mniejszości. Obie działają jednak w odniesieniu do reszty społeczeństwa. Aby więc rozumieć wzory ich politycznego zaangażowania, należy brać resztę społeczeństwa jako punkt odniesienia.

² Jeśli idzie o ksenofobów, to prace badawcze skupiają się przede wszystkim na udziale w wyborach powszechnych (np. Arzheimer i Carter 2003; Rydgren 2007; 2008). Wyróżniającym się wśród nich wyjątkiem są badania nad mobilizacją skrajnie prawicową (Koopmans 1996; Koopmans i Kriesi 1997; Braun i Koopmans 2013).

Z punktu widzenia społecznego konstruktoryzmu etnodyskryminowanymi są ci, którzy się za takich uważają, niezależnie od tego, w jakim stopniu spotykają się z praktykami dyskryminacyjnymi stosowanymi wobec siebie.

W tym opracowaniu ksenofobami nazywamy takie osoby, które wyrażają przekonanie, iż imigranci – przybysze z innego kraju – niszczą tkankę ekonomiczną, kulturalną i społeczną kraju ich przyjmującego.

(Feagin 1991). Taki odbiór niechętnego traktowania wyraża poczucie własnej etnodyskryminacji. Stosujemy to pojęcie, zdając sobie sprawę z jego subiektywnego znaczenia. Z punktu widzenia społecznego konstruktoryzmu etnodyskryminowanymi są ci, którzy się za takich uważają, niezależnie od tego, w jakim stopniu spotykają się z praktykami dyskryminacyjnymi stosowanymi wobec siebie. Poczucie etnodyskryminacji jest stanem umysłu mogącym silnie wpływać na sposób myślenia i zachowań politycznych jednostek.

Nastawienia wobec narodowych mniejszości oraz imigrantów są zróżnicowane międzykrajowo, wahając się od względnej akceptacji wielokulturowości aż do „kulturowego rasizmu” (Wieviorka 1998). Kulturowy rasizm potępia mieszanie się odmiennych grup etnicznych i postuluje potrzebę etnicznej separacji. Rydgren (2003) wiąże tę postać rasizmu z ksenofobią, która jego zdaniem implikuje, iż przyjmuje się za rzecz „naturalną”, aby ludzie mieszkali wśród tych „będących ich własnego rodzaju” (s. 48). Ksenofobię charakteryzuje wrogość wobec jednostek postrzeganych jako obce wobec lokalnej społeczności czy też całego społeczeństwa (ILO-IOM-OHCHR 2001). W tym opracowaniu ksenofobami nazywamy takie osoby, które wyrażają przekonanie, iż imigranci – przybysze z innego kraju – niszczą tkankę ekonomiczną, kulturalną i społeczną kraju ich przyjmującego. Ksenofobia może również zwracać się przeciw mniejszościom powstałym w wyniku procesów migracyjnych w odległej przeszłości (Kymlicka 1995).

Opracowanie to poświęcone jest trzem rodzajom ekspresji zaangażowania politycznego. Pierwszy objawia się w nastawieniach i odnosi się do zaufania wobec instytucji demokratycznych. Dwa pozostałe to udział w konwencjonalnych protestach politycznych oraz współpraca z partiami politycznymi, zrzeszeniami i innymi organizacjami. Wybraliśmy te rodzaje zachowań politycznych, które zasadnie mogą być porównywane międzykrajowo. W konsekwencji pominęliśmy te zachowania, które są związane z wyborami na szczeblu krajowym lub lokalnym, gdyż partycypacja w wyborach mniejszości etnicznych, a w szczególności imigrantów, zależy od międzykrajowo zróżnicowanych regulacji prawnych.

Ogólnie rzecz biorąc, oczekujemy, że efekty przynależności do grup uważających się za etnodyskryminowane oraz do grup ksenofobicznych dadzą się odróżnić od (a) efektów strukturalnych podkreślających rolę zasobów społeczno-ekonomicznych (Verba, Nie i Kim 1978; Stolle i Hooghe 2011) oraz efektów psychologicznych, włączając w to własne zainteresowania polityką oraz własną ocenę stanu gospodarki czy rządów (Solt 2008). W dalszym toku naszych rozważań poddamy analizie trzy postaci zaangażowania politycznego.

Tło teoretyczne

Teoria marginalizacji i teoria konfliktu grupowego uzupełniają się w wyjaśnianiu nastawień politycznych i zachowań osób uważających się za etnodyskryminowane oraz osób o poglądach ksenofobicznych. Teoria marginalizacji, zwana również teorią wykluczenia społecznego, skupia się na braku dostępu do puli możliwości, z których korzystają inni (Sen 2000; Crowley 2001). Podzielamy pogląd, iż „wykluczenie społeczne obejmuje dyskryminację wobec jednostek i grup opierającą się na atrybutach społecznych czy elementach identyfikacji społecznej” (Landman 2006: 19). Argument ten rozciągamy na postrzeganą dyskryminację, stojąc na stanowisku, iż jeśli atrybuty odnoszą się do rasy, narodowości, etniczności, języka czy religii, to mamy właśnie do czynienia z etnodyskryminacją jako podstawą wykluczenia społecznego. Nawet gdy owo wykluczenie stanowi twór powstały tylko w świadomości członków jakiejś grupy, będzie ono wywierać wpływ na ich zachowania polityczne, gdyż określa, w jaki sposób postrzegają oni swe potrzeby i interesy. Uwzględniając, że tylko niewielki procent osób uważa się za przedmiot etnodyskryminacji, to i tak „w systemach formalnie demokratycznych są one narażone na specyficzne ryzyko marginalizacji, zwłaszcza gdy ich wyraźne interesy leżą u podłoża wzorców uprzedzeń żywionych przez większość” (Crowley 2001: 103).

Podejście marginalizacyjne stosuje się również do ksenofobów, którzy – zgodnie z badaniami opinii publicznej i danymi surveyowymi – stanowią grupę mniejszościową. Utrata prestiżu lub statusu w wyniku procesów modernizacji i związane z tym poczucie względnej deprywacji sprawiają, iż ludzie w tych warunkach czują się pozostawieni sami sobie, w związku z czym przyjmują skrajnie prawicowy dyskurs populistyczny, częstokroć piętnujący elity polityczne za wykluczanie „prawdziwych” członków społeczeństwa; w środowisku ksenofobów to stymuluje poczucie marginalizacji (Koopmans i Statham 2000).

Teoria marginalizacji implikuje hipotezę, że osoby uważające się za „społecznie wykluczone” nie mają zaufania do instytucji krajów, które zamieszkują, ponieważ owe instytucje – *explicite* lub *implicite* – przyczyniają się do panujących tam warunków. Hipoteza ta odnosi się zarówno do osób uważających się za etnodyskryminowane, jak też do tych o nastawieniach ksenofobicznych.

Marginalizacja może aktywizować działania polityczne. Estivill (2003: 14) przekonywująco argumentuje, że „osoby marginalizowane, w obliczu silnych procesów wykluczenia, mogą występować przeciw okolicznościom swego wy-

Ludzie czują się pozostawieni sami sobie, w związku z czym przyjmują skrajnie prawicowy dyskurs populistyczny, częstokroć piętnujący elity polityczne za wykluczanie „prawdziwych” członków społeczeństwa; w środowisku ksenofobów to stymuluje poczucie marginalizacji.

kluczenia i krytykować społeczeństwo za bagatelizowanie ich sytuacji” (s. 14). Jednakże teoria marginalizacji stanowi również, iż dominujące nastawienia negatywne wzmagają poczucie bezradności żywione przez osoby uważające się za przedmiot wykluczenia i przeciwdziałają ich zdolności do podejmowania działań zbiorowych (Gough i Eisenschitz 2006: 131). W szczególności Burchardt, Grand i Piachaud (1999) podkreślają, że osoby społecznie wykluczone mogą czasem protestować, lecz nie biorą udziału w kluczowych, pozytywnych działaniach na rzecz społeczeństwa. Ta ostatnia uwaga odnosi się również do ksenofobów, ale z całkowitą odmiennej przyczyny. Ksenofobia jest przedmiotem wyraźnej dezaprobaty w społeczeństwach, które wybrały wielokulturowość. Mieszkający w tych krajach ksenofobowie mogą więc powstrzymać się od publicznego ujawniania swych poglądów, aby nie narażać się na potępienie.

Różne grupy społeczne, będące „bazą identyfikacyjną”, uwikłane są w określone związki kształtowane poprzez wzajemne nastawienia. Związki te stają się konfliktowe wówczas, gdy dochodzi do faktycznego lub wyobrażonego współzawodnictwa o zasoby – pożądane dobra i wartości – włącznie z wpływami politycznymi.

Nasze teoretycznie uzasadnione oczekiwania wobec każdej z wyróżnionych grup – osób dyskryminowanych etnicznie i ksenofobów – są odmienne. Ponieważ wielokulturowość i ochrona praw mniejszości mieszczą się w obowiązującym kanonie politycznym współczesnej Europy, grupy osób uważających się za etnodyskryminowane będą brać udział w konwencjonalnych protestach skierowanych przeciw rządzącym, a także angażować się w działania społeczeństwa obywatelskiego, zgodne z własnymi aspiracjami politycznymi. Natomiast na podstawie wyników badań dotyczących prawicowych ugrupowań wysuwamy hipotezę, iż jednostki o nastawieniach ksenofobicznych w wywiadach unikają pozytywnej odpowiedzi dotyczącej udziału w protestach, nawet jeśli takie zachowania następowały. Ponadto przypuszczamy, iż jednostki o nastawieniach ksenofobicznych okazują się mniej skłonne niż reszta społeczeństwa do wolontariatu w partiach politycznych bądź innych organizacjach społeczeństwa obywatelskiego.

Teoria konfliktu grupowego uzupełnia teorię marginalizacji. Wyjaśnia, w jaki sposób procesy kategoryzacji zachodzące w świadomości społecznej i obecne w ludzkich interakcjach kształtują poczucie tożsamości zarówno jednostkowej, jak i grupowej, a także jak tworzą się napięcia międzygrupowe (Tajfel i Turner 1979; Turner i Oaks 1986; Tajfel i Turner 1986). Różne grupy społeczne, będące „bazą identyfikacyjną”, uwikłane są w określone związki kształtowane poprzez wzajemne nastawienia. Związki te stają się konfliktowe wówczas, gdy dochodzi do faktycznego lub wyobrażonego współzawodnictwa o zasoby – pożądane dobra i wartości – włącznie z wpływami politycznymi (Blalock 1967). Do konfliktów grupowych dochodzi również wtedy, gdy któraś grupa czuje się zagrożona w swojej pozycji bądź, gdy kwestionowane są *jej* podstawowe wartości kulturowe (Sherif 1953; Bobo 1983; Jackson 1993; Esses, Jackson i Armstrong 1998; Baumeister

i Vohs 2007). W dyskusji nad migracją, mniejszościami etnicznymi i ksenofobią Koopmans i Statham (2000) pisali o „zastrzających się konfliktowych aspiracjach politycznych aktorów wchodzących na to samo pole” (s. 14)³.

Hipotezy

Wpływ poczucia, że jest się dyskryminowanym etnicznie lub że ma się poglądy ksenofobiczne, należy rozpatrywać w kontekście innych wyznaczników postaw i zachowań politycznych. Bierzymy pod uwagę zmienne na poziomie jednostkowym, których związki z zaangażowaniem politycznym są w literaturze dobrze ugruntowane przynajmniej od czasu publikacji *Homo politicus* (*Political Man*) Lipseta (1963). Do tych zmiennych należą:

- płeć i wiek,
- niezadowolenie z gospodarki,
- niezadowolenie z rządu,
- zaufanie do ludzi,
- zainteresowanie polityką,
- wykształcenie (liczba ukończonych lat szkolnych),
- subiektywna ocena własnej pozycji społecznej,
- obywatelstwo w kraju zamieszkiwania.

Wprowadzamy ponadto zmienne kontrolne na poziomie krajowym: produkt krajowy brutto na jednostkę, wskaźnik demokracji i ludność. Uwzględniając te kontrolne, formułujemy następujące trzy hipotezy.

Hipoteza I. Przy kontroli innych zmiennych wpływ przynależności do dwóch skrajnych grup – etnodyskryminowanych i ksenofobów – na zaufanie do instytucji demokratycznych jest stosunkowo silny i ujemny.

Hipoteza II. W stosunku do trzonu społeczeństwa osoby uważające się za etnodyskryminowane mają tendencję do częstszego udziału w protestach społecznych, podczas gdy ksenofobowie – do rzadszego.

³ Badacze posługiwali się pojęciem konfliktu społecznego głównie w wyjaśnianiu, dlaczego ludzie o nastawieniach skrajnie prawicowych głosują w Europie na poszczególne partie polityczne (Lubbers et al. 2002; Fennema 2005; Koopmans et al. 2005; Rydgren 2006b w: Rydgren 2007). W USA Lieghley i Vedlitz (1999) stosowali podobne podejście do innych zachowań politycznych niż udział w wyborach.

Hipoteza III. Odczuwanie etnodyskryminacji sprzyja współpracy z partiami politycznymi i innymi organizacjami społeczeństwa obywatelskiego. Grupy osób o nastawieniach ksenofobicznych winny w kontekście tej współpracy odróżniać się znacząco od grup etnodyskryminowanych, ale nie od większości społeczeństwa.

Dane

Dane dla naszych analiz pochodzą dwóch ostatnich edycji Europejskiego Sondażu Społecznego (ESS, runda 6 i 7, www.europeansocialsurvey.org). W edycjach tych krajowe próby obejmują zbiór osób w wieku 15 i więcej lat, zamieszkałych w gospodarstwach domowych bez względu na swoją narodowość, obywatelstwo, język lub urzędowy status. W edycji 6 ESS badanie przeprowadzono w Belgii, Bułgarii, Cyprze, Danii, Estonii, Federacji Rosyjskiej, Finlandii, Hiszpanii, Holandii, Irlandii, Islandii, Izraelu, Kosowie, Niemczech, Norwegii, Polsce, Portugalii, Republice Czeskiej, Słowacji, Słowenii, Szwajcarii, Szwecji, Węgrzech i Wielkiej Brytanii. Ponieważ uznawanie statusu państwowego Kosowa wciąż napotyka trudności i biorąc pod uwagę fakt, że Izrael nie leży w Europie, wyłączamy te dwa kraje z naszych analiz. Edycja 7. ESS obejmuje mniejszy zbiór krajów, 14 w wersji dostępnej w kwietniu 2016 roku.

W edycji 6 ESS wywiady były przeprowadzane podczas osobistych spotkań ankietera z respondentem, a kwestionariusze badawcze zawierały pytania o szereg podstawowych kwestii powtórzone z poprzednich fal ESS, jak również dwa nowe moduły: „Rozumienie i oceny demokracji przez Europejczyków” oraz „Dobrobyt osobisty i społeczny”. Próby krajowe wahały się od 752 (Islandia) do 2958 (Niemcy) respondentów, przy średniej krajowej wynoszącej ok. 1900 osób.

Aby jednocześnie odpowiedzieć na pytania dotyczące zarówno wpływu czynników określanych na poziomie krajów, jak i tych na poziomie jednostkowym, w analizach ESS rundy 6 i 7 korzystamy z następujących danych krajowych: produktu krajowego brutto (PKB), wskaźnika demokracji oraz liczby ludności. W naszych obliczeniach stosujemy produkt krajowy brutto *per capita*, wyrażony w dolarach amerykańskich w przeliczeniach dla roku 2010 (w postaci logarytmicznej). Aby pomierzyć krajowy poziom demokracji stosujemy dwa wskaźniki dla 2011 r. wyznaczone przez Freedom House: wskaźnik praw politycznych oraz wskaźnik wolności obywatelskich, z wartościami od 1 do 7 (gdzie 1 oznacza najwyższy stopień wolności, a 7 – najniższy). Po odwróceniu tych wartości – tak aby

7 oznaczało najwyższy stopień wolności – obliczyliśmy wskaźnik demokracji dla każdego kraju jako średnią wskaźników praw politycznych oraz wolności obywatelskich. Zmienne typu macro są dostępne na stronie internetowej ESS.

Ponieważ dodawanie czynników na poziomie krajowym do wyjaśniania charakterystyk indywidualnych implikuje hierarchiczną strukturę danych – jednostki są „zagnieżdżone” w krajach – stosujemy procedurę dwupoziomowej regresji w STATA, w postaci liniowej oraz logistycznej (Hox 2010). Oszacowujemy również osobne modele dla kolejnych krajów, aby stwierdzić jak związki interesów działają na poziomie wewnątrz krajowym.

Skrajne grupy społeczne

Kto należy do kategorii osób etnodyskryminowanych?

W ESS rundy 6 i 7 respondentom zadawano pytanie: *Czy uważa się Pan(i) za osobę należącą do grupy dyskryminowanych w tym kraju?* W przypadku odpowiedzi pozytywnej osoba przeprowadzająca wywiad zadawała baterię pytań mających na celu ustalenie przyczyny owej dyskryminacji grupowej: rasy lub koloru skóry; narodowości; religii; języka; grupy etnicznej; wieku; płci; preferencji seksualnych; niesprawności; innej przyczyny. Ponieważ etniczność określamy na gruncie kulturowym (Crowley 2001), budujemy wskaźnik poczucia etnodyskryminacji ze względu na rasę/kolor skóry, narodowość, religię, język lub etniczność. Wartość tego wskaźnika przyjmujemy za równą 1, gdy respondent wskaże chociaż jeden z wymienionych czynników, a za równą 0 – w sytuacji przeciwnej.

Dane przekrojowo-czasowe pokazały, że 1360 respondentów ze wszystkich 42 454 należących do zbiorowości ESS rundy 6 odczuwało dyskryminację o podłożu etnicznym. Najwyższe wskaźniki procentowe odnotowano dla Estonii (9%), Wielkiej Brytanii (7%) i Bułgarii (6%). Na przeciwnym krańcu znalazły się Irlandia, Islandia, Polska i Słowenia, w których grupy osób skarżących się na dyskryminację etniczną nie przekraczały 1%. W pozostałych krajach z rozpatrywanej listy – Belgii, Szwajcarii, Niemczech, Danii, Hiszpanii, Finlandii, Holandii, Norwegii, Portugalii, Szwecji, Węgrzech, Cyprze, Republice Czeskiej, Rosji i Słowacji – wartości tego wskaźnika znajdowały się pomiędzy wyżej wskazanymi.

Dane przekrojowo-czasowe pokazały, że 1360 respondentów ze wszystkich 42 454 należących do zbiorowości ESS rundy 6 odczuwało dyskryminację o podłożu etnicznym. Najwyższe wskaźniki procentowe odnotowano dla Estonii (9%), Wielkiej Brytanii (7%) i Bułgarii (6%).

Kim są ksenofobowie?

Kwestionariusz ESS zawiera jednoznaczne pytania odnoszące się do nastawień wobec imigrantów:

Czy uważa Pani(i) za rzecz ogólnie złą, czy też dobrą dla gospodarki krajowej, aby przyjeżdżali tu mieszkać ludzie z innych krajów?

Czy uważa Pan(i) za rzecz generalnie zubożającą, czy też wzbogacającą życie kulturalne kraju to, że osiedlają się tutaj ludzie z innych krajów?

Czy [ten kraj] staje się gorszym czy też lepszym miejscem do życia przez to, że osiedlają się tu ludzie z innych krajów?

Za ksenofobów uważamy osoby, które twierdzą, że emigranci źle wpływają *zarówno* na sferę gospodarczą, *jak i* kulturową, *jak też* społeczną kraju ich przyjmującego.

Respondenci odpowiadali na te pytania kodowane na skali 11-punktowej (na której 0 oznaczało nastawienie silnie negatywne wobec imigrantów, a 10 – silnie pozytywne). W analizach posługujemy się zero-jedynkową miarą ksenofobii, przy której wartość 1 oznacza, że respondent na każde z trzech wyżej wymienionych pytań udzielił odpowiedzi zakodowanej poniżej wartości średniej skali. Innymi słowy, za ksenofobów uważamy osoby, które twierdzą, że emigranci źle wpływają *zarówno* na sferę gospodarczą, *jak i* kulturową, *jak też* społeczną kraju ich przyjmującego.

Częstości postaw antyimigranckich wskazują, że ksenofobowie reprezentują mniejszość na poziomie agregowanym, na którym stanowią 17% (7197 z ogółu 42 454) respondentów ESS runda 6 i są oni mniejszością w 21 ze wszystkich 22 rozważanych krajach. W zbiorze daje się wyróżnić trzy grupy krajów. W pierwszej grupie ksenofobowie nie przekraczają 12%. Należy do niej 10 krajów: Islandia (3%), Finlandia (4%), Polska (6%), Szwajcaria, Szwecja i Norwegia (7%), Niemcy i Holandia (8%), Hiszpania i Dania (11%). W drugiej grupie ksenofobowie liczą do 25% próby. Należą tu: Belgia (14%), Bułgaria (15%), Estonia i Węgry (16%), Słowenia (17%), Irlandia (20%) i Wielka Brytania (25%). Cztery kraje składają się na grupę ostatnią, w której ksenofobowie stanowią do 37% próby; są to Portugalia (27%), Słowacja (29%), Republika Czeska (30%) i Rosja (37%). Osobnym przypadkiem jest Cypr, gdzie 50% próby zadeklarowało nastawienie ksenofobiczne⁴.

⁴ Przeprowadziliśmy obliczenia porównawcze, usuwając Cypr z naszych analiz. Ponieważ nie spowodowało to żadnej zmiany w którymkolwiek z naszych modeli, a liczba krajów była już i tak niewielka, zdecydowaliśmy się na zachowanie Cypru w przedstawianych wynikach.

Podobieństwa i różnice w cechach społeczno-demograficznych dwóch skrajnych grup

W krajach europejskich wśród osób uważających się za dyskryminowane etnicznie i wśród osób nastawionych ksenofobicznie proporcja mężczyzn jest taka sama, bliska połowy liczebności tych grup. Wśród osób uważających się za dyskryminowane etnicznie jest więcej osób młodych (do 35. roku życia) niż wśród osób z drugiej grupy (różnica niemal dwukrotna). Osoby nastawione ksenofobicznie mają przeciętnie niższe wykształcenie niż osoby z poczuciem etnicznej dyskryminacji. Co ciekawe, obie grupy nie różnią się istotnie pod względem dochodu w gospodarstwie domowym (*per capita*, wyrażonym w decylach).

Tabela 1. Podobieństwa i różnice cech społeczno-demograficznych dwóch skrajnych grup – osób uważających się za dyskryminowane etnicznie i osób nastawionych ksenofobicznie w krajach europejskich, ESS, runda 7

Zmienne	Osoby uważające się za dyskryminowane etnicznie	Osoby o nastawieniach ksenofobicznych	Istotność różnicy *
Cechy demograficzne			
Płeć: proporcja mężczyzn	0,49	0,49	ns
Młodzi: proporcja osób do 35 lat	0,44	0,23	sig
Starsi: proporcja osób w wieku 67 lat lub więcej	0,09	0,23	sig
Wykształcenie: średnia liczba lat nauki	13,1	12,0	sig
Dochód w gospodarstwie domowym (średni decyl)	4,7	4,8	ns

* ns – różnica nieistotna, sig – różnica istotna przy $p < 0,05$

Związek pomiędzy częstościami dwóch skrajnych grup

Na rysunku 1 widać dwie wyraźne grupy krajów. Pierwszą tworzą Słowenia, Irlandia, Słowacja, Republika Czeska, Portugalia, Rosja i Cypr; do drugiej zalicza się reszta krajów.

Nasz rysunek zawiera dwie linie odpowiadające wynikom analizy regresji z członem interakcyjnym dla zgrupowania pierwszego i procentu ksenofobów. Równanie regresji jest następujące:

$$Y = 0,002 + 0,323 X + (-0,004) Z + (-0,245) W,$$

gdzie Y jest procentem osób etnodyskryminowanych, X – procentem osób ksenofobicznych, Z – wartością zgrupowania (grupa 1 = 1, grupa 2 = 0), a $W = X * Z$. Współczynniki dla X oraz W są co najmniej dwa razy większe niż ich błędy standardowe, podczas gdy współczynniki przy stałej oraz Z są mniejsze od ich błędów standardowych. $F = 12,67$ (df 3, 18), $R^2 = 0,625$.

Rysunek 1. Proporcja osób odczuwających dyskryminację etniczną (oś pionowa) a proporcja ksenofobów w wybranych krajach europejskich, ESS, runda 6

Belgia = BE, Bułgaria = BG, Cypr = CY, Czechy = CZ, Dania = DK, Estonia = EE, Finlandia = FI, Niemcy = DE, Węgry = HU, Islandia = IS, Irlandia = IE, Holandia = NL, Norwegia = NO, Polska = PL, Portugalia = PT, Rosja = RU, Hiszpania = ES, Szwecja = SE, Szwajcaria = CH, Słowacja = SK, Słowenia = SI, Wielka Brytania = GB

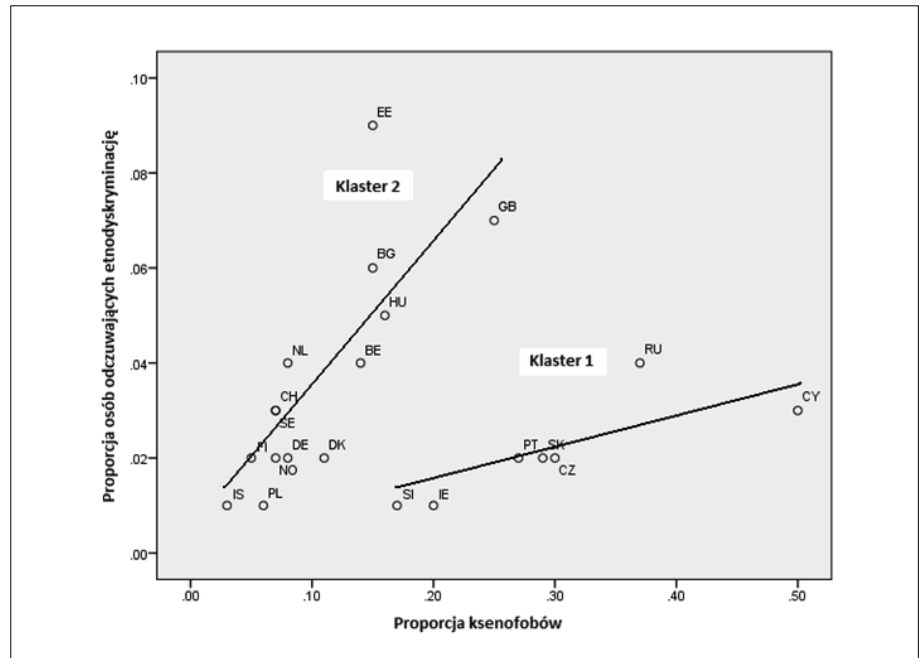

Biorąc pod uwagę przedstawione dwie grupy krajów, widać, że procent ksenofobów jest ściśle powiązany z procentem etnodyskryminowanych, wyjaśniając prawie dwie trzecie całkowitej wariancji. Oczywiście nasuwa się istotne pytanie o wewnętrzną spójność grupy, która znajduje się stosunkowo wysoko na skali ksenofobii i stosunkowo nisko na skali etnodyskryminacji. Co wspólnego mogą mieć ze sobą Słowenia, Irlandia, Słowacja, Republika Czeska, Portugalia, Rosja i Cypr? Z wyjątkiem Portugalii wszystkie te kraje doświadczyły pewnych zmian terytorialnych lub poważnych etnicznych konfliktów. Jednakże pewne z pozostałych krajów, w szczególności Estonia, też doświadczyły etnicznych konfliktów. Dlatego linie regresji przedstawione na rysunku 1 wymagają dodatkowych uwag:

1. Jeśli usunąć Portugalię ze zgrupowania pierwszego, silny związek pomiędzy procentem ksenofobów a procentem etnodyskryminowanych

wciąż się utrzymuje. Statystyka R kwadrat wskazuje na około 40% wspólnej wariancji.

2. Estonia jest przypadkiem specjalnym w tym sensie, iż znajduje się znacznie wyżej w wymiarze poczucia etnodyskryminacji, niż można było oczekiwać na podstawie umiarkowanego nasycenia jej próby ksenofobami. Jeśli pominąć ten nietypowy przypadek, wówczas zależność w zgrupowaniu drugim staje się dużo ściślejsza, przy R^2 wynoszącym 0,785.

Ogólnie rzecz biorąc, zależność pomiędzy procentem etnodyskryminowanych a procentem ksenofobów jest w krajach europejskich złożona. Jeśli rozpatrywać łącznie wszystkie kraje badane przez Europejski Sondaż Społeczny to zależność ta okazuje się stosunkowo słaba. Jednakże widać co najmniej dwie grupy krajów, w których zależność ta jest silna; mają one całkiem różne wartości obu rozpatrywanych zmiennych i łącznie ich traktowanie w analizach stworzyłoby błędny obraz. Trzeba tutaj mocno podkreślić, że podobny obraz jest stabilny w czasie: wyniki ESS rundy 7 też podtrzymują tezę o istnieniu dwóch grup. Do pierwszej należy Belgia, Francja, Finlandia, Szwajcaria, Norwegia i Dania, a do drugiej – Słowenia, Republika Czeska i już na obrębie także Polska.

Mówiąc o złożoności związku pomiędzy dyskryminacją na tle etnicznym a ksenofobią, warto też sprawdzić, czy omawiane dwie grupy zachodzą na siebie. Teoretycznie rzecz biorąc, jest bowiem możliwe, że osoby uważające się za dyskryminowane z powodów etnicznych same przejawiają postawy antyimigranckie, natomiast ksenofobowie czują się też etnicznie dyskryminowani. W praktyce okazuje się, że mamy z tym do czynienia. W danych ESS runda 6 znaleźliśmy 225 osób – wśród wszystkich 1354 zgłaszających poczucie etnodyskryminacji, czyli 16,6% tej grupy – które również charakteryzowały się nastawieniami antyimigranckimi. Z kolei w grupie ksenofobów 3% (225 z 7197) odczuwało wobec siebie dyskryminację na gruncie etnicznym. Taki obraz – tzn. znacznie wyższy procent ksenofobicznych etnodyskryminowanych aniżeli etnodyskryminowanych ksenofobów – okazał się prawdziwy dla większości badanych krajów. Wyjątkami były Islandia, Polska, Słowenia i Szwajcaria, gdzie praktycznie nie dostrzeżono zachodzenia na siebie grup skrajnych. Podobny rezultat uzyskano w nalizie danych ESS rundy 7.

Znacznie wyższy procent ksenofobicznych etnodyskryminowanych aniżeli etnodyskryminowanych ksenofobów okazał się prawdziwy dla większości badanych krajów. Wyjątkami były Islandia, Polska, Słowenia i Szwajcaria, gdzie praktycznie nie dostrzeżono zachodzenia na siebie grup skrajnych.

Zaufanie do instytucji demokratycznych

Europejski Sondaż Społeczny zawiera pytania do respondentów, w jakim stopniu ufają określonym instytucjom. Pełna ich lista obejmuje parlament krajowy, sądownictwo, policję, polityków, partie polityczne, Parlament Europejski i Organizację Narodów Zjednoczonych. Z listy tej wybieramy parlament krajowy, partie polityczne oraz sądownictwo, ponieważ instytucje te tworzą trzon demokracji – w procesie politycznym stanowią i gwarantują podstawowe prawa obywatelskie. W dyskursie dotyczącym konsolidowania się demokracji owe instytucje uważane są za najważniejsze (Gunther, Diamandouros i Puhle 1995; Mainwaring, O'Donnell i Venezuela 1992).

Odpowiedzi na każde pytanie o zaufanie do instytucji mierzone były na skali 11-punktowej, na której 0 oznacza całkowity brak zaufania a 10 – całkowite zaufanie. W przypadku uwzględnianych instytucji – partii politycznych, parlamentu i sądownictwa – zaufanie jest dodatnie i stosunkowo silnie skorelowane. W całym zbiorze korelacja tych trzech elementów zawiera się pomiędzy 0,59 a 0,72. Sugeruje to, iż zmienne są pod wpływem dominującej zmiennej ukrytej: uogólnionego zaufania do instytucji politycznych. Trzy zmienne dotyczące zaufania poddaliśmy analizie czynnikowej, a otrzymany czynnik jest konstruktem o przejrzystej strukturze.

We wszystkich krajach ładunki czynnikowe (tzn. korelacje wskaźników z konstruktem) są bardzo wysokie, w przedziale od 0,85 do 0,91. Wartość własna (w), interpretowana jako całkowita wariancja ładunku, wynosi 2,32 spełniając standardowe kryterium $w > 1$. Czynnik zaufania wyjaśnia 77% całkowitej zmienności wskaźników. Zaufanie do parlamentu ma najwyższy ładunek czynnikowy, a zaufanie do sądownictwa – najniższy.

W celu zbadania międzykrajowej równoważności pomiarowej zastosowaliśmy analizę czynnikową zarówno do wszystkich krajów łącznie, jak i do każdego z nich osobno. Dla każdego respondenta zachowaliśmy wartości konstruktów zarówno dla miary uniwersalnej, jak i krajowej. Następnie obliczyliśmy współczynnik korelacji pomiędzy miarą uniwersalną a miarą krajową. Dla żadnego kraju wartość tego współczynnika nie okazała się niższa niż 0,999. Dowodzi to, że krajowe tendencje osobliwe w kwestii zaufania do instytucji demokratycznych są pomijalne. Dlatego też stosowaliśmy dla wszystkich krajów ten sam konstrukt mierzony w tej samej metryce.

Grupy skrajne i uogólnione zaufanie do instytucji

Jako wskaźnik standaryzowany średnie uogólnione zaufanie do instytucji dla wszystkich krajów wynosi 0, a jego odchylenie standardowe jest równe 1. Zatem jego wartość dodatnia oznacza, że dana jednostka jest powyżej „średniej europejskiej”, a ujemna – że poniżej. Średnio rzecz biorąc, zarówno osoby uważające się za dyskryminowane na gruncie etnicznym, jak i ksenofobowie ufają instytucjom publicznym mniej niż reszta społeczeństwa. Wartość średnia dla grupy pierwszej wynosi -0,358, a dla drugiej -0,448, podczas gdy dla reszty społeczeństwa jest ona bardzo bliska 0 (0,1).

We wcześniejszych rozważaniach w tym opracowaniu wyjaśniliśmy, dlaczego spodziewamy się, iż zarówno osoby uważające się za etnodyskryminowane, jak i ksenofobowie będą żywić mniejsze zaufanie do instytucji publicznych niż inni. Oczywiście musimy zbadać tę hipotezę w obecności innych teoretycznie istotnych zmiennych na poziomie zarówno jednostkowym, jak i krajowym. Jeśli idzie o pierwszy rodzaj, wiele pozycji w literaturze przedmiotu zwraca uwagę na istotność oceny społecznej rozpatrywanej instytucji, gdyż ludzie mają skłonność do ufania instytucjom, które uważają za skuteczne (np. Aberbach i Walker 1970; Miller 1974; Mishler i Rose 2001; Luhiste 2006). W modelu działania (*performance model*) zadowolenie ze stanu gospodarki i zadowolenie z rządu są głównymi wyznacznikami zaufania do instytucji (Luhiste 2006).

W tabeli 2 badamy wpływ przynależności do każdej z grup skrajnych, uwzględniając niezadowolenie ludzi ze stanu gospodarki i interakcję przynależności do grupy skrajnej z poczuciem niezadowolenia i innymi zmiennymi kontrolnymi. Zgodnie z przewidywaniem poczucie niezadowolenia wpływa ujemnie na zaufanie do instytucji niezależnie od tego, czy dana jednostka czuje się dyskryminowana na gruncie etnicznym, czy też jest ksenofobem. Jednak najważniejsze jest to, że zarówno etnodyskryminowani, jak i ksenofobowie niezadowoleni z powodów gospodarczych są zarazem znacznie bardziej nieufni wobec instytucji niż pozostałe osoby z ich grup wolne od tego niezadowolenia.

W tabeli 2 wpływ niezadowolenia dla etnodyskryminowanych wynosi $-0,582 + (-0,078) = -0,660$, a dla ksenofobów $-0,582 + 0,045 = -0,537$. Są to wpływy znaczne i statystycznie istotne. Wszystkie zmienne kontrolne na poziomie jednostkowym w tabeli 2 wywierają statystycznie istotny wpływ na zaufanie do instytucji demokratycznych z wyjątkiem płci. Wpływ wykształcenia i subiektywna

Zgodnie z przewidywaniem poczucie niezadowolenia wpływa ujemnie na zaufanie do instytucji niezależnie od tego, czy dana jednostka czuje się dyskryminowana na gruncie etnicznym, czy też jest ksenofobem. Jednak najważniejsze jest to, że zarówno etnodyskryminowani, jak i ksenofobowie niezadowoleni z powodów gospodarczych są zarazem znacznie bardziej nieufni wobec instytucji niż pozostałe osoby z ich grup wolne od tego niezadowolenia.

Zmienne niezależne	Zmienna zależna: indeks zaufania do instytucji, N(0,1)		
	B	SE	Beta ^a
Wpływy ustalone (fixed effects)			
Zmienne poziomu indywidualnego			
Poczucie dyskryminacji etnicznej, X (tak = 1, nie = 0)	-0,137**	0,037	-0,027
Ksenofobia, Z (tak = 1, nie = 0)	-0,307**	0,019	-0,117
Niezadowolenie ekonomiczne, W (tak = 1, nie = 0)	-0,582**	0,010	-0,291
Interakcja: X*W	-0,078 [^]	0,046	-0,012
Interakcja: Z*W	0,045*	0,023	0,015
Wykształcenie (lata nauki)	0,014**	0,001	0,055
Ocena własnej pozycji społecznej (skala 0-10)	0,068**	0,002	0,122
Obywatelstwo w kraju zamieszkania (tak = 1, nie = 0)	-0,099**	0,020	-0,020
Płeć (mężczyzna = 1, kobieta = 0)	-0,008	0,008	-0,004
Młodzi, 18–35 lat (tak = 1, nie = 0)	0,021*	0,009	0,009
Starsi, 67 i więcej lat (tak = 1, nie = 0)	0,080**	0,011	0,032
Zmienne poziomu krajowego			
Produkt narodowy <i>per capita</i>	0,485**	0,071	0,326
Indeks demokracji	-0,169*	0,071	-0,180
Liczba ludności	-0,003 [^]	0,002	-0,115
Stała			
Stała	-3,851	0,688	
Efekty losowe			
Var (constant)	Estimate = 0,036		Std err = 0,011
Var (residual)	Estimate = 0,603		Std err = 0,004
Statystyki dopasowania modelu			
Liczba obserwacji = 40 468, liczba grup (krajów) = 22			
Wald χ^2 (df 14) = 7454.29			
Log likelihood = - 47250.21, AIC = 94534.42, BIC = 94680.76			

^a Standaryzowane współczynniki obliczone według formuły zawartej w pracy: Hox 2010: 22.

[^] p < 0,10 *p < 0,05 ** p < 0,01

Tabela 2. Regresja zaufania do instytucji państwowych dla skrajnych grup (osób z poczuciem dyskryminacji etnicznej i ksenofobów) i niezadowolenia z sytuacji ekonomicznej, z kontrolą innych zmiennych z poziomu indywidualnego i krajowego, ESS, runda 6

ocena własnej pozycji społecznej mają dodatni wpływ na zaufanie do instytucji demokratycznych, jak można było oczekiwać na podstawie wcześniejszych badań. Kohorty młodsza i starsza przejawiają więcej zaufania niż kohorta środkowa. Wpływ obywatelstwa w kraju zamieszkiwania jest ujemny i statystycznie znaczący. Można to interpretować w taki sposób, że obywatele są bardziej krytyczni wobec instytucji w swoich krajach, ponieważ mają więcej rozmaitych punktów odniesienia niż nieobywatele; nowo przybyli najprawdopodobniej porównują instytucje w swoim nowym kraju zamieszkania do instytucji w kraju, w którym poprzednio zamieszkiwali, i te ostatnie darzą zdecydowanie mniejszym zaufaniem.

Jeśli idzie o zmienne na poziomie krajowym, możemy potwierdzić, iż w krajach o wyższym produkcie krajowym brutto na jednostkę ludzkie przejawiają większe zaufanie. Wpływ liczby ludności jest negatywny – słaby, lecz statystycznie istotny. Jednakże wypadkowy wpływ demokracji okazuje się u nas ujemny – odwrotnie niż w innych badaniach (np. Klingerman 1999; Słomczyński i Janicka 2009). Wyjaśnienie tego ma charakter metodologiczny – miara demokracji, którą się tutaj posługujemy, ma bardzo ograniczoną wariancję dla krajów europejskich. W szczególności wskaźnik równy 7, oznaczający w naszym schemacie kodowym kraje o największym stopniu wolności, jest przypisany 19 z 22 krajów uwzględnianych w naszych analizach. Jedynymi wyjątkami są Rosja (współczynnik demokracji = 2,5), Bułgaria (6,0) i Węgry (6,5).

W krajach o wyższym produkcie krajowym brutto na jednostkę ludzkie przejawiają większe zaufanie.

Udział w protestach

Pomiar

Kwestionariusz Europejskiego Surveyu Społecznego zawiera następujące pytanie dotyczące niewyborczych zachowań politycznych: *Istnieją rozmaite drogi, aby próbować poprawić sytuację w [nazwa kraju zamieszkałego przez respondenta] lub też starać się powstrzymać ją od pogorszenia. Czy w ciągu minionych 12 miesięcy zrobił[a] Pan[i] którąś z następujących rzeczy: (a) zwracał[a] się Pan[i] do polityka, rządu, lub przedstawiciela władz lokalnych? (b) pracował[a] Pan[i] na rzecz partii politycznej lub grupy działania? (c) pracował[a] Pan[i] w innej organizacji lub zgromadzeniu? (d) nosił[a] Pan[i] lub wystawił[a] Pan[i] odznakę kampanii wyborczej? (e) podpisał[a] Pan[i] petycję? (f) wziął[ęła] Pan[i] udział w uprawnionej demonstracji publicznej? (g) bojkotował[a] Pan[i] jakieś produkty?* Wszystkie wymienione działania mają, ogólnie biorąc, charakter polityczny, ponieważ umożliwiają okazanie dezaprobaty wobec stanu spraw kontrolowanych przez aparat władzy lub też sposoby wpływania na decyzje polityczne. Kontekst tego pytania – następującego po pytaniach o udział w krajowych wyborach – i użyte w nim określenia „polityk” czy „przedstawiciel władz” najprawdopodobniej wpływały na wiązanie przez respondenta wszystkich wymienionych dalej działań bardziej ze sferą polityczną niż gospodarczą czy też kulturową. Jednakże tylko trzy z tych działań są w ścisłym sensie polityczne – adresowane do aktualnego rządu. Są to: zwracanie się do polityka,

podpisywanie się pod petycją oraz branie udziału w demonstracji (czyli punkty a, e oraz f). Zgodnie ze stanowiskiem przedstawionym w pracy Dubrow, Słomczyński i Tomescu-Dubrow (2008), przyjmujemy je za wskaźniki konwencjonalnego protestu politycznego. Dodatkowo wybraliśmy pracę na rzecz partii politycznej lub grupy działania (punkt b) i pracę w innej organizacji lub zgromadzeniu (punkt c) do pomiaru udziału respondentów w społeczeństwie obywatelskim; otrzymany wskaźnik jest dychotomiczny, kodowany jako równy 1, gdy respondent brał udział w którymkolwiek z obu działań, a 0 – w sytuacji przeciwnej.

Koncepcyjnie nasz wskaźnik konwencjonalnego protestu politycznego ma dwa wymiary – zbiorowy oraz jednostkowy. Zbiorowy oznacza, że działanie ma za zadanie fizyczną demonstrację opinii, aby zbudować solidarność, a osoba biorąca w niej udział czuje się członkiem tego zgromadzenia. Demonstracje publiczne stanowią dobry przykład zachowań zbiorowych. W przeciwieństwie do nich zachowania jednostkowe nie muszą stymulować zbiorowej świadomości grupy. Osoba działająca jest mniej skłonna do czucia się częścią zbiorowości, kiedy zwraca się do polityka, rządu czy też przedstawiciela władz lokalnych. Podpisywanie petycji zawiera zarówno elementy zbiorowe (przygotowanie petycji wymaga współdziałania), jak i indywidualne (podpisywanie petycji jest działaniem osobistym) (Dubrow i in. 2008). Niniejsza koncepcja konwencjonalnego protestu politycznego stanowi rozszerzenie pojęcia wprowadzonego przez Jenkinsa i Forma (2005) przez uzupełnienie go o zwrócenie się do polityka, rządu lub przedstawiciela władzy lokalnej. Pełne wyjaśnienie tej decyzji zostało przedstawione w pracy Dubrow i in. (2008: 39). Mówiąc krótko, chcieliśmy uwzględnić możliwość, że protesty są organizowane w różny sposób w różnych krajach.

Klasyfikowaliśmy dany przypadek jako reprezentujący konwencjonalny protest polityczny, jeżeli respondent odpowiedział „tak” na co najmniej jedno ze wskazanych działań: zwrócenie się do polityka, podpisanie petycji, wzięcie udziału w demonstracji. Odmienne międzykrajowe wzory korelacji między tymi trzema wskaźnikami sugerują istnienie słabego uniwersalnego ukrytego konstruktów, którego wskaźniki mają to samo znaczenie w całej Europie. Istotnie, zauważyliśmy, iż w kilku krajach ludzie uczestniczą w demonstracjach, lecz nie zwracają się do polityków czy przedstawicieli władz lokalnych. W pewnych krajach zwracanie się do polityków i przedstawicieli władz lokalnych jest znacznie bardziej rozpowszechnione niż podpisywanie petycji; w innych krajach – odwrotnie. Dlatego też omawiane trzy wskaźniki winny być traktowane jako alternatywne wyrazy protestu politycznego, a nie kumulacyjny wskaźnik intensywności ukrytego wspólnego zjawiska. Zgodnie z tym stanowiskiem dla każdego kraju utworzyliśmy mia-

Demonstracje publiczne stanowią dobry przykład zachowań zbiorowych. W przeciwieństwie do nich zachowania jednostkowe nie muszą stymulować zbiorowej świadomości grupy. Osoba działająca jest mniej skłonna do czucia się częścią zbiorowości, kiedy zwraca się do polityka, rządu czy też przedstawiciela władz lokalnych. Podpisywanie petycji zawiera zarówno elementy zbiorowe (przygotowanie petycji wymaga współdziałania), jak i indywidualne (podpisywanie petycji jest działaniem osobistym)

rę dychotomiczną, dzieląc wszystkich respondentów na tych, którzy brali udział w którejkolwiek z trzech form protestu – zwracaniu się do polityków czy władz lokalnych, podpisywaniu petycji czy udziale w demonstracjach – oraz wszystkich pozostałych. Na poziomie krajowym udział protestujących w całym społeczeństwie okazał się bardzo zróżnicowany – od 0,06 (dla Węgier) do 0,50 (dla Szwecji). W całym zbiorze danych udział protestujących wyniósł 0,29, a odchylenie standardowe – 0,45.

Wpływ grup skrajnych na udział w konwencjonalnych protestach politycznych

W tabeli 3 przedstawiamy dwupoziomowy model regresji logistycznej wyjaśniający udział w protestach konwencjonalnych zwracając szczególną uwagę na grupę osób uważających się za dyskryminowane na gruncie etnicznym oraz na grupę ksenofobów. Do kontroli używamy niektórych zmiennych z poziomu jednostkowego, które stosowaliśmy w modelach wyjaśniających zaufanie do instytucji demokratycznych, tj. niezadowolenie ze stanu gospodarki, wykształcenie, subiektywna ocena własnej pozycji społecznej, obywatelstwo w kraju zamieszkiwania, płeć i przynależność do dwóch kohort wiekowych. Wprowadziliśmy też niezadowolenie z rządu mierzone podobnie jak niezadowolenie ze stanu gospodarki.

Zgodnie ze wskazaniem Gallego (2007), charakterystyki społeczno-ekonomiczne i demograficzne ludzi są związane z ich własnym nabywaniem zasobów, co z kolei wpływa na koszty brania udziału w polityce. Ponadto rozważaliśmy znaczenie zaufania do instytucji demokratycznych i zainteresowania polityką dla szans, że ludzie będą skłonni brać udział w protestach. Zauważono bowiem, że te orientacje psychologiczne mają wielkie znaczenie dla brania udziału zarówno w wyborczych, jak i niewyborczych działaniach politycznych (np. Abramson i Aldrich 1982; Dawson, Brown i Allen 1990; Rosenstone i Hansen 1993; Leighley i Vedlitz 1999).

Zaufanie do parlamentu, partii politycznych i sądownictwa mieści w sobie wiarę, iż prawodawcy i politycy okażą się skłonni do wysłuchania głosu ludzi i wprowadzenia zmian w warunkach niepokojących obywateli. Przyjmuje się, że w warunkach demokratycznych osoby ufające tym instytucjom będą bardziej

Zainteresowanie polityką wywiera wpływ silny i statystycznie znaczący. Przy wzroście o jeden punkt na skali zainteresowania polityką szanse na wzięcie udziału w proteście politycznym wzrastają o 67% przy takich samych wartościach innych zmiennych. Widać więc bardzo wyraźnie, że osoby interesujące się sprawami politycznymi są też bardziej aktywne w zachowaniach politycznych.

Zmienne niezależne	Zmienna zależna = log (p /p-1) gdzie p oznacza proporcję osób biorących udział w konwencjonalnych forach protestu		
	Współczynniki	S.E.	Iloraz szans
Wpływy ustalone (fixed effects)			
	Zmienne poziomu indywidualnego		
Poczucie dyskryminacji etnicznej (tak =1, nie = 0)	0,337**	0,070	1,401
Ksenofobia (tak =1, nie = 0)	-0,129**	0,036	0,879
Niezadowolenie ekonomiczne (tak = 1, nie = 0)	0,155**	0,032	1,167
Niezadowolenie z rządu (tak = 1, nie = 0)	0,198**	0,031	1,219
Zaufanie do instytucji	0,020	0,017	1,020
Zainteresowanie polityką (skala 1–4)	0,516**	0,015	1,675
Wykształcenie (lata nauki)	0,091**	0,004	1,095
Ocena własnej pozycji społecznej (skala 0–10)	0,037**	0,008	1,037
Obywatelstwo w kraju zamieszkania (tak = 1, nie = 1)	0,769**	0,064	2,159
Płeć (mężczyzna = 1, kobieta = 0)	-0,063**	0,024	0,939
Młodzi, 18–35 lat (tak = 1, nie = 0)	0,026	0,029	1,027
Starsi, 67 i więcej lat (tak = 1, nie = 0)	-0,422**	0,034	0,656
	Zmienne poziomu krajowego		
Produkt narodowy <i>per capita</i>	0,793**	0,174	2,210
Indeks demokracji	0,181	0,174	1,198
Liczba ludności	0,005	0,005	1,005
	Stała		
Stała		-13,831	1,691
Efekty losowe			
Var (<i>constant</i>)	Estimate = 0,216		Std err = 0,067
Statystyki dopasowania modelu			
Liczba obserwacji = 40 349, liczba grup (krajów) = 22			
Wald χ^2 (df 15) = 249,44			
Log likelihood = -21118,90, AIC = 42271,8, BIC = 42418,09			

^ p < 0,10 *p < 0,05 ** p < 0,01

Tabela 3. Regresja logistyczna udziału w konwencjonalnych forach protestu dla skrajnych grup (osób z poczuciem dyskryminacji etnicznej i ksenofobów) i niezadowolenia z sytuacji ekonomicznej, z kontrolą innych zmiennych z poziomu indywidualnego i krajowego, w modelu efektów mieszanych, ESS, runda 6

skłonne do brania udziału w proteście niż inne, które im nie ufają. Związek zaufania ze skłonnością do brania udziału w protestach jest dodatni, ale statystycznie nieistotny przy kontroli innych zmiennych. Natomiast zainteresowanie polityką wywiera wpływ silny i statystycznie znaczący. Przy wzroście o jeden punkt na skali zainteresowania polityką szanse na wzięcie udziału w proteście politycznym wzrastają o 67% przy takich samych wartościach innych zmiennych. Widać więc bardzo wyraźnie, że osoby interesujące się sprawami politycznymi są też bardziej aktywne w zachowaniach politycznych.

Z punktu widzenia naszych zainteresowań badawczych najważniejszym wynikiem pokazanym w tabeli 3 jest to, że wpływ grup skrajnych na udział w protestach konwencjonalnych pozostał znaczny i statystycznie istotny przy kontroli zarówno czynników na poziomie jednostkowym, jak i krajowym. Wynika stąd, że hipoteza II została w całości potwierdzona. W porównaniu z resztą społeczeństwa osoby zaliczające się do grupy uważającej się za dyskryminowaną na gruncie etnicznym są o 40% bardziej skłonne do brania udziału w protestach, przy takich samych wartościach innych zmiennych. W przeciwieństwie do nich osoby systematycznie zdradzające nastawienia ksenofobiczne są o 12% mniej skłonne do zwracania się do polityków, podpisywania petycji czy udziału w demonstracjach niż reszta społeczeństwa. Rozszerzając te spostrzeżenia na cały zbiór danych, wiadać, jak wielka różnica zachodzi w zachowaniach etno-dyskryminowanych i ksenofobów.

Jednakże hipoteza II znajduje poparcie nie we wszystkich krajach; w niektórych z nich wzór zależności okazuje się odmienny. W tabeli 4 przedstawiliśmy ilorazy szans uczestnictwa w protestach konwencjonalnych we wszystkich krajach objętych naszą analizą przez osoby uważające się za dyskryminowane na gruncie etnicznym oraz przez ksenofobów, biorąc większość społeczeństwa jako kategorię odniesienia.

Dwie pierwsze kolumny tabeli 4 podają ilorazy szans regresji logistycznej, gdy udział w protestach konwencjonalnych jest wyjaśniany tylko przez grupy skrajne. Dwie następne kolumny pokazują ilorazy szans regresji logistycznej przy uwzględnieniu wszystkich zmiennych na poziomie jednostkowym, które były wcześniej omawiane, tj. niezadowolenia z gospodarki i rządu, zaufania do instytucji demokratycznych, zainteresowania polityką, wykształcenia, subiektywnej oceny własnej pozycji społecznej, obywatelstwa, płci i przynależności do kohorty wiekowej. Ogólnie rzecz biorąc, wprowadzenie tych zmiennych kontrolnych zmniejsza ilorazy szans dla osób uważających się za dyskryminowane na gruncie etnicznym, a zwiększa je dla ksenofobów, dostarczając przez to konserwatywnego testu hipotezy. Jednak w niektórych przypadkach – zaznaczonych tłustym drukiem – ilorazy szans przy kontroli innych zmiennych zgadzają się bardziej z hipotezą niż te przy braku kontroli.

W stosunku do 16 krajów stwierdziliśmy potwierdzenie hipotezy, że osoby uważające się za dyskryminowane na gruncie etnicznym są skłonne protestować więcej, a osoby o nastawieniach ksenofobicznych są skłonne protestować mniej niż większość społeczeństwa. Belgia, Bułgaria, Islandia i Portugalia stanowią wyraźne wyjątki, a Finlandia jest przypadkiem specjalnym, w którym hipoteza utrzymuje

W porównaniu z resztą społeczeństwa osoby zaliczające się do grupy uważającej się za dyskryminowaną na gruncie etnicznym są o 40% bardziej skłonne do brania udziału w protestach, przy takich samych wartościach innych zmiennych.

Osoby systematycznie zdradzające nastawienia ksenofobiczne są o 12% mniej skłonne do zwracania się do polityków, podpisywania petycji czy udziału w demonstracjach niż reszta społeczeństwa.

Kraje	Iloraz szans w stosunku do większości społeczeństwa				Poparcie dla hipotezy, że $a > 1$ i $b < 1$
	Poczucie dyskryminacji etnicznej		Przekonania ksenofobiczne		
	Bez kontroli innych zmiennych		Z kontrolą innych zmiennych*		
	a	b	a	b	
Norwegia	3,12	0,70	3,17	0,77	Silne poparcie
Słowacja	2,45	0,57	3,01	0,62	Silne poparcie
Irlandia	2,05	0,63	2,53	0,75	Silne poparcie
Niemcy	1,54	0,51	2,34	0,67	Silne poparcie
Rosja	2,12	0,85	1,93	0,74	Silne poparcie
Hiszpania	1,39	0,55	1,69	0,79	Silne poparcie
Dania	1,66	0,62	1,47	0,73	Silne poparcie
Wielka Brytania	1,47	0,71	1,16	0,81	Silne poparcie
Estonia	0,92	0,59	1,45	0,29	Silne poparcie
Słowenia	3,11	0,63	4,71	0,92	Silne poparcie
Polska	4,08	0,58	3,27	0,98	Silne poparcie
Czechy	1,09	0,98	2,31	0,97	Silne poparcie
Węgry	0,35	0,78	1,16	0,81	Słabe poparcie
Cypr	1,18	0,80	1,58	0,98	Słabe poparcie
Holandia	1,27	0,69	1,11	0,94	Słabe poparcie
Szwecja	1,34	0,75	1,03	0,74	Słabe poparcie
Szwajcaria	0,93	0,89	1,04	0,92	Słabe poparcie
Finlandia	1,13	0,84	0,92	1,13	Brak poparcia
Belgiuma	0,85	0,67	1,01	1,08	Brak poparcia
Bułgaria	0,29	0,68	0,70	0,75	Brak poparcia
Islandia	0,88	0,85	1,00	0,94	Brak poparcia
Portugalia	0,12	0,92	0,14	1,18	Brak poparcia

* Zmienne kontrolne, por. tabela 3.

Tabela 4. Iloraz szans zaangażowania w konwencjonalne formy protestu dla osób z poczuciem dyskryminacji etnicznej i ksenofobów, ESS, runda 6

się tylko bez wprowadzania zmiennych kontrolnych. Wszystkie te kraje różnią się między sobą i tylko rozważenie okoliczności historycznych mogłoby pomóc wyjaśnić zaistniałe zależności. Jest jednak rzeczą istotną, że tylko w tych krajach różnice w angażowaniu się w protesty pomiędzy osobami uważającymi się za dyskryminowane na gruncie etnicznym a ksenofobami okazały się pomijalne.

Dodatkowe analizy wykazały, iż główną wśród konwencjonalnych form protestu jest udział w demonstracjach. Dlatego też dla ESS runda 7 powtórzyliśmy trzon naszych analiz dla tej właśnie zmiennej. Nim streścimy rezultaty – prezentowane w tabeli 5 – trzeba wyjaśnić, iż wprowadziliśmy tu dodatkową zmien-

Zmienna zależna = $\log(p/p-1)$ gdzie p oznacza proporcję osób biorących udział w demonstracjach

Zmienne niezależne	Współczynniki	S.E.	Iloraz szans
Wpływy ustalone (fixed effects)			
Zmienne poziomu indywidualnego			
Poczucie dyskryminacji etnicznej (tak = 1, nie = 0)	0,747**	0,131	2,111
Ksenofobia (tak = 1, nie = 0)	-0,175^	0,096	0,839
Niezadowolenie ekonomiczne (tak = 1, nie = 0)	0,290**	0,035	1,337
Niezadowolenie z rządu (tak = 1, nie = 0)	0,481**	0,037	1,617
Zaufanie do ludzi	0,138*	0,042	1,147
Zainteresowanie polityką (skala 1–4)	0,415**	0,039	1,514
Wykształcenie (lata nauki)	0,044**	0,008	1,045
Dochody gospodarstwa domowego (decyle)	-0,022^	0,011	0,979
Obywatelstwo w kraju zamieszkania (tak = 1, nie = 1)	-0,323**	0,115	0,724
Płeć (mężczyzna = 1, kobieta = 0)	-0,033	0,056	0,967
Młodzi, 18–35 lat (tak = 1, nie = 0)	0,346**	0,061	1,414
Starsi, 67 i więcej lat (tak = 1, nie = 0)	-0,537**	0,093	0,584
Zmienne poziomu krajowego			
Współczynnik Giniego	-0,061	0,072	0,941
Liczba ludności	0,012^	0,007	1,012
Stała			
Stała	-2,885	1,849	
Efekty losowe			
Var (constant)	Estimate = 0,234	SD = 0,098	
Statystyki dopasowania modelu			
Liczba obserwacji = 23 373, liczba grup (krajów) = 14			
Wald χ^2 (df 13) = 791.09			
Log likelihood = -5052.14, AIC = 10136.29, BIC = 10265.24			

^ p < 0,10 *p < 0,05 ** p < 0,01

na poziomie krajowym: nierówność rozkładu dochodu. Uczyniliśmy tak, gdyż niektóre badania wskazywały na silną zależność między nierównością rozkładu dochodów – mierzoną współczynnikiem Giniego – a udziałem w demonstracjach (por. w szczególności Solt 2008). W przypadku danych ESS runda 7 wpływ nierówności rozkładu dochodów na udział w demonstracjach, przynajmniej w wersji ograniczonej do 14 krajów, dla których były dostępne dane w chwili naszych analiz. Natomiast pozostałe zależności są zgodne z teoretycznymi oczekiwaniami i w zasadzie potwierdzają zasadność hipotezy II, choć w przypadku ksenofobów

Tabela 5. Regresja logistyczna udziału demonstracjach dla skrajnych grup (osób z poczuciem dyskryminacji etnicznej i ksenofobów), z kontrolą innych zmiennych z poziomu indywidualnego i krajowego, w modelu efektów mieszanych, ESS, runda 7

wpływ jest istotny tylko na poziomie $p < 0,10$ przy teście dwustronnym. Biorąc pod uwagę, iż hipoteza II jest sformułowana dla testu jednostronnego, wynik ten traktujemy jako zgodny z oczekiwaniami.

Model prezentowany w tabeli 5 posiada też drobne modyfikacje. Zamiast zaufania do instytucji, wprowadziliśmy zmienną, której wartość predykcyjna okazała się lepsza, a mianowicie standardowy zestaw pytań o zaufanie do ludzi, z którego utworzono zbiorczy indeks⁵. Inną modyfikacją jest też wprowadzenie do modelu dochodu gospodarstw domowego, a pominięcie subiektywnej oceny pozycji społecznej. Obie te zmienne są ze sobą silnie skorelowane a wpływ dochodu gospodarstwa domowego okazał się też statystycznie istotny (przy $p < 0,10$).

Okazało się, że młodzi są znacznie mniej skłonni niż osoby w wieku średnim do pracy na rzecz partii politycznych, zrzeszeń i innych organizacji obywatelskich, podczas gdy osoby zaliczające się do kohorty starszej – wręcz odwrotnie. Wynik ten jest zgodny z argumentacją kosztów i zysków związanych z angażowaniem się w działalność polityczną: osoby młode skupiają się bardziej na kształtowaniu swej kariery zawodowej i zakładaniu rodziny, przez co mają mniej czasu na ten rodzaj aktywności

Wpływ przynależności do grup skrajnych a praca na rzecz partii politycznych, zrzeszeń i innych organizacji

Kolejnym interesującym działaniem rozważanych w naszych analizach grup skrajnych – dyskryminowanych na gruncie etnicznym oraz ksenofobów – jest praca na rzecz partii organizacji społeczeństwa obywatelskiego. Wyniki zawiera tabela 6. Osoby uważające się za dyskryminowane na gruncie etnicznym pracują na rzecz partii politycznych, zrzeszeń i innych organizacji w stopniu o 27,6% większym niż reszta społeczeństwa. Kontrastuje to z zachowaniem ksenofobów angażujących się w podobne prace w stopniu o 20% niższym niż reszta ludności. Niezadowolenie z rządu, zainteresowanie polityką, wykształcenie, dochody w gospodarstwie domowym oraz obywatelstwo w kraju zamieszkiwania wywierają dodatni wpływ na zmienną zależną, podobnie jak to było z udziałem w protestach politycznych.

Jeśli idzie o wiek, to okazało się, że młodzi są znacznie mniej skłonni niż osoby w wieku średnim do pracy na rzecz partii politycznych, zrzeszeń i innych organizacji obywatelskich, podczas gdy osoby zaliczające się do kohorty

⁵ Uogólnione zaufanie do ludzi stanowiło czynnik zbudowany na trzech pytaniach: *Ogólnie rzecz biorąc, czy sądzi Pan[i], że większości ludzi można ufać, czy też że w kontaktach z innymi należy zachować najwyższą ostrożność? Czy sądzi Pan[i], że większość ludzi będzie chciała Pana[ia] wykorzystać, jeśli okaże się to możliwe, czy raczej zachowa się stosownie? Czy sądzi Pan[i], że zazwyczaj ludzie starają się być innym pomocni, czy raczej zajmują się przede wszystkim własnymi sprawami?*

Zmienne niezależne	Zmienna zależna = log (p /p-1) gdzie p oznacza proporcję osób pracujących na rzecz organizacji społecznych		
	Współczynniki	S.E.	Iloraz szans
Wpływy ustalone (fixed effects)			
	Zmienne poziomu indywidualnego		
Poczucie dyskryminacji etnicznej (tak =1, nie = 0)	0,244*	0,103	1,276
Ksenofobia (tak =1, nie = 0)	-0,223**	0,056	0,800
Niezadowolenie z rządu (tak = 1, nie = 0)	0,520**	0,021	1,683
Zaufanie do ludzi	0,105**	0,024	1,111
Zainteresowanie polityką (skala 1–4)	0,278**	0,023	1,320
Wykształcenie (lata nauki)	0,043**	0,005	1,044
Dochody gospodarstwa domowego (decyle)	0,027**	0,007	1,027
Obywatelstwo w kraju zamieszkania (tak = 1, nie = 1)	0,440**	0,083	1,553
Płeć (mężczyzna = 1, kobieta = 0)	0,084**	0,033	1,088
Młodzi, 18–35 lat (tak = 1, nie = 0)	-0,183**	0,040	0,833
Starsi, 67 i więcej lat (tak = 1, nie = 0)	0,198**	0,045	1,217
	Zmienne poziomu krajowego		
Dochód narodowy <i>per capita</i>	0,813**	0,232	2,254
Liczba ludności	0,006	0,005	1,006
	Stała		
Stała	-12,128	2,498	
Efekty losowe			
Var (<i>constant</i>)	Estimate = 0,188		SD = 0,073
Statystyki dopasowania modelu			
Liczba obserwacji = 25,652, liczba grup (krajów) = 14			
Wald χ^2 (df 13) = 1968.69			
Log likelihood = -11806.33, AIC = 23642.65 BIC = 23764.94			

^ p < 0,10 *p < 0,05 ** p < 0,01

starszej – wręcz odwrotnie. Wynik ten jest zgodny z argumentacją kosztów i zysków związanych z angażowaniem się w działalność polityczną: osoby młode skupiają się bardziej na kształtowaniu swej kariery zawodowej i zakładaniu rodziny, przez co mają mniej czasu na ten rodzaj aktywności; ten ostatni jest bowiem znacznie bardziej czasochłonny i intensywny niż udział w konwencjonalnych protestach politycznych (co również wyjaśnia brak różnic kohortowych pomiędzy grupą młodych a grupą osób w wieku średnim w uczestnictwie w protestach). Tymczasem grupa osób starszych ma więcej czasu na udział w tak intensywnych działaniach, jak też może mieć odmienne doświadczenia z okresu swej socjalizacji

Tabela 6. Regresja logistyczna pracy na rzecz partii politycznych, zrzeszeń i innych organizacji dla skrajnych grup (osób z poczuciem dyskryminacji etnicznej i ksenofobów), z kontrolą innych zmiennych z poziomu indywidualnego i krajowego, w modelu efektów mieszanych, ESS, runda 7

w kwestii identyfikacji partyjnej (por. też Stolle i Hooghe 2011 o wzorach wykluczenia i włączenia w działania polityczne).

Hipoteza III, mówiąca, że poczucie subiektywnej dyskryminacji na gruncie etnicznym ma dodatni wpływ na pracę na rzecz organizacji społeczeństwa obywatelskiego, została potwierdzona. Jeśli chodzi o wpływ dominującej ksenofobii, to spodziewaliśmy się, iż ksenofobowie okażą się mniej zaangażowani w działania niż etnodyskryminowani, lecz – biorąc pod uwagę różne możliwe interpretacje teorii mobilizacji i teorii konfliktów grupowych – jesteśmy mniej skłonni do formułowania naszych oczekiwań wobec tej grupy w porównaniu z resztą społeczeństwa.

Dla wszystkich rozpatrywanych krajów łącznie stwierdziliśmy, że osoby uważające się za dyskryminowane na gruncie etnicznym angażują się w działalność społeczeństwa obywatelskiego w stopniu większym niż reszta społeczeństwa, podczas gdy ksenofobowie zachowują się tak znacząco rzadziej. Ten wzór zachowań jest bardzo wyraźny i stabilny w czasie, co wiadomo z prównania analiz dla danych z ESS, rundy 6 i 7

Ogólnie rzecz biorąc, dla wszystkich rozpatrywanych krajów łącznie, stwierdziliśmy, że osoby uważające się za dyskryminowane na gruncie etnicznym angażują się w działalność społeczeństwa obywatelskiego w stopniu większym niż reszta społeczeństwa, podczas gdy ksenofobowie zachowują się tak znacząco rzadziej. Ten wzór zachowań jest bardzo wyraźny i stabilny w czasie, co wiadomo z prównania analiz dla danych z ESS rundy 6 i 7. Trzeba jednak podkreślić, iż analiza danych z ESS runda 6 ujawniła, iż na Węgrzech, w Irlandii, Islandii i Portugalii wpływ okazał się odwrotny niż w innych krajach: ujemny dla osób uważających się za dyskryminowane na gruncie etnicznym, a dodatni dla ksenofobów.

Wnioski

W niniejszym opracowaniu postawiliśmy ważne pytanie o czynniki determinujące, w sensie statystycznym, wzory zaangażowania politycznego. Zapytaliśmy bowiem, czy przynależność do grup o nastawieniach skrajnych w społeczeństwie – uważających się za dyskryminowanych na gruncie etnicznym, czy też do zdecydowanych ksenofobów – wpływa na ich działania obywatelskie ponad to, co wyjaśniają tradycyjnie uwzględniane czynniki strukturalne (podkreślające rolę zasobów społeczno-ekonomicznych) i modele społeczno-psychologiczne (skupiające się na nastawieniach ludzi, takich jak zainteresowanie polityką). Wybraliśmy te dwie skrajne grupy jako przeciwne sobie bieguny w sprawach dotyczących etniczności i imigracji. Są one względem siebie nie tylko zależne, ale też stanowią dobre „obiekty do testowania” – mniejszości, które można łatwo kontrastować z większością społeczeństwa.

Argumentowaliśmy, że zarówno teoria marginalizacji, jak i teoria konfliktu grupowego pozwalają badaczom przewidywać, iż osoby czujące się dyskrymino-

wane na gruncie etnicznym oraz osoby mające nastawienia ksenofobiczne różnią się od większości społeczeństwa pod względem zaufania do instytucji demokratycznych, udziału w konwencjonalnych protestach politycznych oraz pracy na rzecz partii politycznych, zrzeszeń i innych organizacji. Te złożone przewidywania wskazują, że osoby uważające się za dyskryminowane na gruncie etnicznym oraz zdradzające nastawienia ksenofobiczne, są pod względem pewnych zachowań obywatelskich do siebie podobne, a pod względem innych całkiem różne. W szczególności sformułowaliśmy trzy główne hipotezy. Po pierwsze, postulowaliśmy, że przy kontroli innych zmiennych, wpływ przynależności do grup skrajnych – etnodyskryminowanych i ksenofobów – na zaufanie do instytucji demokratycznych jest ujemny i stosunkowo silny. Po drugie, przewidywaliśmy, że osoby uważające się za dyskryminowane na gruncie etnicznym będą skłonne brać udział w protestach bardziej, a ksenofobowie mniej aniżeli większość społeczeństwa. Nasza trzecia hipoteza była złożona, gdyż zakładała, iż uważanie się za osobę dyskryminowaną na gruncie etnicznym wywiera dodatni wpływ na angażowanie się w pracę na rzecz partii politycznych, zrzeszeń i innych organizacji; jednak w odniesieniu do ksenofobów trzecia hipoteza tylko oczekiwała, iż będą się oni znacząco różnić od dyskryminowanych na gruncie etnicznym, ale nie od reszty społeczeństwa.

Wyniki przedstawione w tym opracowaniu wyraźnie wykazały zasadność dwóch pierwszych hipotez. Rzeczywiście, przy kontroli innych zmiennych wpływ przynależności do analizowanych grup skrajnych na zaufanie do instytucji demokratycznych jest stosunkowo silny i ujemny. W porównaniu z większością społeczeństwa osoby uważające się za dyskryminowane na gruncie etnicznym skłonne są protestować więcej, a ksenofobowie skłonni są protestować mniej, przy innych czynnikach takich samych. Jednakże wyniki dla trzeciej hipotezy okazały się mieszane. Jeżeli chodzi o trzecią hipotezę, jak przewidywaliśmy, poczucie przynależności do grupy dyskryminowanych na gruncie etnicznym ma znaczący i dodatni wpływ na pracę na rzecz organizacji obywatelskich. Jednak ksenofobowie angażowali się w ten rodzaj działalności w stopniu znacząco mniejszym niż reszta społeczeństwa, podczas gdy nasza hipoteza przewidywała w tej sytuacji „brak różnicy”.

Wspólny wzór dla wszystkich krajów razem wziętych stanowi odniesienie dla porównań międzykrajowych. Modele „puste” (Hox 2010) wskazują, że różnice wewnątrz-krajowe wyjaśniają ponad 25% całkowitej wariancji na poziomie jednostkowym. Wprowadzenie zmiennych na poziomie jednostkowym i krajowym w znacznym stopniu zmniejsza wariancję wewnątrz-krajową. Większość krajów dobrze pasuje do wzorca ogólnego. Jednakże dały się zauważyć wyraźne od niego odstępstwa. W Belgii i Słowenii osoby uważające się za dyskryminowane na

W porównaniu z większością społeczeństwa osoby uważające się za dyskryminowane na gruncie etnicznym skłonne są protestować więcej, a ksenofobowie skłonni są protestować mniej, przy innych czynnikach takich samych.

Poczucie przynależności do grupy dyskryminowanych na gruncie etnicznym ma znaczący i dodatni wpływ na pracę na rzecz organizacji obywatelskich. Jednak ksenofobowie angażowali się w ten rodzaj działalności w stopniu znacząco mniejszym niż reszta społeczeństwa, podczas gdy nasza hipoteza przewidywała w tej sytuacji „brak różnicy”.

gruncie etnicznym ufały instytucjom demokratycznym bardziej niż większość społeczeństwa. W pewnych krajach – takich jak Belgia, Bułgaria, Islandia i Portugalia – nie było wyraźnych różnic pomiędzy osobami uważającymi się za dyskryminowane na gruncie etnicznym a ksenofobami pod względem częstości brania udziału w protestach. Na Węgrzech, w Irlandii, Islandii i Portugalii wpływ nastawień ksenofobicznych na pracę na rzecz partii politycznych czy innych organizacji był dodatni, podczas gdy wpływ poczucia etnodyskryminacji – ujemny. Aczkolwiek nasze modele ogólne okazały się właściwe dla większości krajów, dostrzeżenie wyjątków ma znaczenie przy formułowaniu nowych hipotez.

Wskazane różnice międzykrajowe wymagają nowych badań w ramach struktur możliwości politycznych. W naszych dotychczasowych stosowaliśmy kontrolę produktu krajowego, wskaźnika demokracji i liczby ludności, ale nie zmiennych kontekstowych z zakresu ruchów społecznych. Autorzy zajmujący się tą problematyką określają możliwości polityczne jako „spójne wymiary środowiska politycznego, które dostarczają ludziom bodźców do brania udziału w działaniach zbiorowych przez wpływanie na ich oczekiwania sukcesu bądź porażki” (Tarrow 1998: 76–77; por także Kriesi 2004; Meyer 2004; Meyer i Minkoff 2004; Rydgren 2007). Do dalszych analiz wpływu przynależności do grup skrajnych na polityczne angażowanie się i udział w protestach należałoby dysponować zmiennymi określającymi dla tych grup „możliwości działania” uwzględnianych w różnych pracach (Kitschelt 1986; Kriesi, Koopmans, Duyvendak i Giugni 1995; Koopmans i Statham 2000).

Możemy sobie wyobrazić, że struktura możliwości politycznych jest w stanie zarówno wzmacniać, jak i osłabiać zaangażowanie demokratyczne. Podejrzamy, iż wyraźna obecność partii prawicowych i siła środowiska wielokulturowego są kluczowymi czynnikami determinującymi kierunek tego wpływu. W okresach kampanii politycznych partie prawicowe organizują spotkania polityczne przyciągające ksenofobów i odpychające osoby uważające się za dyskryminowane na gruncie etnicznym. Znalazłszy się w rządzie partie prawicowe używają wielu platform do publicznego wyrażania swoich poglądów na świat. Korzystając z prasy, telewizji, radia i internetu rozpowszechniają, zwykle w sposób pośredni, nastawienia ksenofobiczne. Co więcej, prawicowi politycy często zachęcają osoby o umiarkowanych nastawieniach ksenofobicznych do ujawniania swych preferencji co do polityki antyimigracyjnej na wszelkich forach dyskursu publicznego (por. Koopmans 2004). Skuteczność takich działań zależy wszakże od równoważących sił proimigracyjnych i doświadczeń danego kraju w zakresie promowania wielokulturowości i zwalczania ksenofobii.

W okresach kampanii politycznych partie prawicowe organizują spotkania polityczne przyciągające ksenofobów i odpychające osoby uważające się za dyskryminowane na gruncie etnicznym. Znalazłszy się w rządzie partie prawicowe używają wielu platform do publicznego wyrażania swoich poglądów na świat. Korzystając z prasy, telewizji, radia i internetu rozpowszechniają, zwykle w sposób pośredni, nastawienia ksenofobiczne.

Bibliografia

- Abramson Paul R. and John H. Aldrich (1982), *The decline of electoral participation in America*, „American Political Science Review”, 76 (3): 502–521.
- Aberbach Joel D. i Jack L. Walker (1970), *Political trust and racial ideology*, „American Political Science Review”, 64 (4): 1199–1220.
- Anderson Christopher J. i Christine A. Guillory (1997), *Political institutions and satisfaction with democracy: A cross-national analysis of consensus and majoritarian systems*, „American Political Science Review”, 91 (1): 66–81.
- Baumeister R.F. i K. D. Vohs (2007), *Realistic group conflict theory*, „Encyclopedia of Social Psychology”, 2: 725–726.
- Blalock Hubert M. Jr. (1967), *Toward a Theory of Minority Group Relations*, John Wiley and Sons, New York.
- Bobo Lawrence (1983), *Whites' opposition to busing: Symbolic racism or realistic group conflict?*, „Journal of Personality and Social Psychology”, 45 (6): 1196–1210.
- Braun i Koopmans (2013), *Watch the crowd: bystander responses, trickle-down politics, and xenophobic mobilization*, „Comparative Political Studies”, 23 maja 2013, <http://cps.sagepub.com/content/early/2013/05/22/0010414013488544>.
- Brady Henry E., Sidney Verba i Kay Lehman Schlozman (1995), *Beyond SES: A resource model of political participation*, „American Political Science Review”, 89: 271–294.
- Burchardt Tina, Julia Le Grand i David Piachaud (1999), *Social exclusion in Britain 1991–1995*, „Social Policy and Administration”, 33(3): 227–244.
- Cole Alexandra (2005), *Old right or new right? The ideological positioning of parties on the far right*, „European Journal of Political Research”, 44(2): 203–230.
- Crowley John (2001), *The political participation of ethnic minorities*, „International Political Science Review”/„Revue internationale de science politique”, 22 (1): 99–121.
- Dalton Russell J. i Alix van Sickle (2005), *The resource, structural and cultural bases of protest*, „Working Paper, Center for the Study of Democracy”, <http://repositories.cdlib.org/csd/05-11/>.
- Dawson Michael C., Roland E. Brown i Richard L. Allen (1990), *Racial belief systems, religious guidance and African-American political participation*, „National Political Science Review”, 2(1): 22–44.
- Dubrow Joshua Kjerulf, Kazimierz M. Slomczynski and Irina Tomescu-Dubrow (2008), *Effects of democracy and inequality on soft political-protest in Europe: Exploring the European Social Survey data*, „International Journal of Sociology”, 38(3): 36–51.
- ESS Round 6: European Social Survey Round 6 Data (2012), Data file edition 2.2. NSD – Norwegian Centre for Research Data, Norway – Data Archive and distributor of ESS data for ESS ERIC.
- ESS Round 7: European Social Survey Round 7 Data (2014), Data file edition 2.0. NSD – Norwegian Centre for Research Data, Norway – Data Archive and distributor of ESS data for ESS ERIC.
- Ekiert Grzegorz i Jan Kubik (1998), *Contentious politics in new democracies: East Germany, Hungary, Poland, and Slovakia, 1989–93*, „World Politics”, 50: 547–581.
- Esses Victoria M., Lynne M. Jackson i Tamara L. Armstrong (1998), *Intergroup competition and attitudes toward immigrants and immigration: An instrumental model of group conflict*, „Journal of Social Issues”, 54 (4): 699–724.
- Estivill Jordi (2003), *Concepts and Strategies for Combating Social Exclusion: An Overview*, International Labour Organisation, Geneva.
- Feagin Joe R. (1991), *The continuing significance of race: Anti-black discrimination in public places*, „American Sociological Review”, 56(1): 101–116.

- Fennema Meindert (2005), *Populist parties of the right*, w: Rydgren Jens (ed.), *Movements of Exclusion: Radical Right-wing Populism in the Western World*, Nova Science, New York.
- Gallego Aina (2007), *Unequal political participation in Europe*, „International Journal of Sociology”, 37 (4): 10–25.
- Gough Jemi i Aram Eisenschitz A. (z Andrew McCulloch) (2006), *Spaces of Social Exclusion*, Routledge, London.
- Gunther Richard, P. Nikiforos Diamandouros i Hans-Jurgen Puhle (eds.) (1995), *The Politics of Democratic Consolidation*, Johns Hopkins University Press, Baltimore.
- Hox Joop J. (2010), *Multilevel Analyses: Techniques and Applications*, Routledge, New York.
- ILO-IOM-OHCHR (2001), *International Migration, Racism, Discrimination and Xenophobia*. A publication prepared by: International Labour Office (ILO), International Organization for Migration (IOM), and Office of the United Nations High Commissioner for Human Rights (OHCHR) for the World Congress Against Racism, Discrimination, Xenophobia and Related Intolerance. Geneva: International Labor Office.
- Inglehart Ronald i Gabriela Catterberg (2002), *Trends in political action: The developmental trend and the post-boom decline*, „International Journal of Comparative Research”, 43(3–5): 300–16.
- Jackson Jay W. (1993), *Realistic group conflict theory: A review and evaluation of the theoretical and empirical literature*, „Psychological Record”, 43 (3): 395–415.
- Jenkins J. Craig i William H. Form (2005), *Social movements and social change*, w: Thomas Janoski, Robert R. Alford, Alexander M. Hicks i Mildred A. Schwartz (eds.), *Handbook of Political Sociology: States, Civil Society and Globalization*, Cambridge University Press, Cambridge.
- Jenkins J. Craig i Kurt Schock (1992), *Global structures and political processes in the study of domestic political conflict*, „Annual Review of Sociology”, 18: 161–85.
- Kriesi Hanspeter (2004), *Political context and opportunity*, w: David H. Snow, Sarah A. Soule i Hanspeter Kriesi (eds.), *The Blackwell Companion to Social Movements*, Blackwell Publishing, Oxford.
- Kriesi Hanspeter, Ruud Koopmans, Jan Willem Duyvendak i Marco G. Giugni (1995), *New social movements in Western Europe: A comparative analysis*, University of Minnesota Press, Minneapolis.
- Kitschelt Herbert (1986), *Political opportunity structures and political protest. Antinuclear movements in four democracies*, „British Journal of Political Science”, 16: 57–85.
- Klingemann Hans-Dieter (1999), *Mapping political support in the 1990s: A global analysis*, w: Pippa Norris (ed.), *Critical Citizens*, Oxford University Press, Oxford.
- Koopmans Ruud (2004), *Movements and media. Selection processes and evolutionary dynamics in the public sphere*, „Theory and Society”, 33(3/4), 367–391.
- Koopmans Ruud i Paul Statham (2000), *Contentious politics of ethnic relations*, w: *Challenging Immigration and Ethnic Relations Politics: Comparative European Perspectives Koopmans and Statham*, Oxford University Press, Oxford–New York.
- Landman Todd (2006), *Human Rights and Social Exclusion Indicators: Concepts, Best Practices, and Methods for Implementation*, University of Essex, Department of Government Human Rights Centre, Colchester, UK.
- Leighley Jan E. i Arnold Vedlitz (1999), *Race, ethnicity and political participation: Competing models and contrasting explanations*, „The Journal of Politics”, 61(4): 1092–1114.
- Lubbers M., Gijsberts M., Scheepers P. (2002), *Extreme right-wing voting in Western Europe*, „European Journal of Political Research”, 41(3): 345–378.
- Luhiste Kadri (2006), *Explaining trust in political institutions: Some illustrations from the Baltic states*, „Communist and Post-Communist Studies”, 29: 475–496.
- Mainwaring Scott, Guillermo O'Donnell i J. Samuel Venezuela (eds) (1992), *Issues in Democratic Consolidation*, University of Notre Dame Press, Notre Dame, IN.

- Meyer David S. (2004), *Protest and political opportunity*, „Annual Review of Sociology”, 30: 125–145.
- Meyer David S. i Debra C. Minkoff (2004), *Conceptualizing political opportunity*, „Social Forces”, 82 (4): 1457–1492.
- Miller Arthur H. (1974), *Political issues and trust in government: 1964–1970*, „The American Political Science Review”, 68(3): 951–972.
- Mishler William i Richard Rose (1997), *Trust, distrust and skepticism: Popular evaluations of civil and political institutions in post-communist societies*, „Journal of Politics”, 59 (2): 418–451.
- Mishler William i Richard Rose (2001), *What are the origins of political trust? Testing institutional and cultural theories in post-communist societies*, „Comparative Political Studies”.
- Rosenstone Steven J. i John M. Hansen (1993), *Mobilization, Participation and Democracy in America*, MacMillan, New York.
- Rydgren Jens (2003), *Meso-level reasons for racism and xenophobia. Some converging and diverging effects of radical right populism in France and Sweden*, „European Journal of Social Theory”, 6(1): 45–68.
- Rydgren Jens (2007), *The sociology of the radical right*, „Annual Review of Sociology”, 33: 241–262.
- Sen Amartya (2000), *Social Exclusion: Concept, Application, Scrutiny* (Social Development Papers, No. 1). Philippines: Asian Development Bank, Office of Environment and Social Development, Manila.
- Sherif Muzafer (1953), *Groups in Harmony and Tension: An Integration of Studies on Intergroup Relations*, Harper, New York.
- Slomczynski Kazimierz M. i Krystyna Janicka (2009), *Structural determinants of trust in public institutions: cross-national differentiation*, „International Journal of Sociology”, 39(1): 8–29.
- Smith Heather J., Thomas F. Pettigrew, Gina M. Pippin, i Silvana Bialosiewicz (2012), *Relative deprivation: A theoretical and meta-analytic review*, „Personality and Social Psychology Review”, 16: 203–232.
- Solt Frederick (2008), *Economic inequality and democratic political engagement*, „American Journal of Political Science”, 52(1): 48–60.
- Stolle Dietlind i Marc Hooghe (2011), *Shifting inequalities: Patterns of exclusion and inclusion in emerging forms of political participation*, „European Societies” 13(1): 119–142.
- Tajfel Henri i John C. Turner (1979), *An Integrative theory of intergroup conflict*, w: William G. Austin i Stephen Worchel (eds.), *The Social Psychology of Intergroup Relations*, Brooks-Cole, Monterey, CA.
- Tajfel Henri i John C. Turner (1986), *The social identity theory of intergroup behavior*, w: Stephen Worchel i William G. Austin (eds.), *Psychology of Intergroup Relations* (pp. 7–24), Nelson-Hall, Chicago, IL.
- Tilly Charles and i Sidney Tarrow (2007), *Contentious Politics, Paradigm*, Boulder, CO.
- Tarrow Sidney (1998), *Power in Movement. Social Movements and Contentious Politics*, Cambridge Univ. Press, Cambridge, UK.
- Turner John i Penny Oakes (1986), *The significance of the social identity concept for social psychology with reference to individualism, interclassism and social influence*, „British Journal of Social Psychology”, 25(3): 237–252.
- Verba Stanley, N.H. Nie i J. Kim (1978), *Participation and Political Equality: A Seven-Nation Comparison*, Cambridge University Press, Cambridge.

Bezsennaść w Europie

Antonina Ostrowska

Teresa Źmijewska-Jędrzejczyk

W znanym filmie *Bezsennaść w Seattle* zaburzenia snu stają się zaczątkiem romantycznej przygody bohaterów. W rzeczywistości jednak bezsennaść rzadko kiedy ma tak pozytywne skutki. Nieprzespane noce powodują uczucie zmęczenia, spadek energii, trudności z koncentracją, a nierzadko także wzmożoną drażliwość i irytację. Większość z nas zapewne doświadczyła okresowej bezsennaści – leżenia i wpatrywania się w sufit, liczenia do tysiąca i czekania na sen, który nie nadchodzi. Przyczyny incydentalnych kłopotów ze snem bywają oczywiście różne, mogą być spowodowane doraźnymi przeżyciami, zmianą rytmu czasu (*jet lag*), hałasem czy nadmiarem wypitej kawy. Nie stanowią one powodu do niepokoju. Problem pojawia się, gdy bezsennaść przybiera charakter przewlekły, a bezsenne noce powtarzają się i mają charakter ciągły – w sposób wyraźny narusza to bowiem naszą jakość życia i możliwości funkcjonowania społecznego.

Gdy bezsennaść przybiera przewlekły charakter, w sposób wyraźny narusza to naszą jakość życia i możliwości funkcjonowania społecznego.

To, co potocznie określamy zbiorczym terminem „bezsennaść”, z klinicznego punktu widzenia składa się z trzech rodzajów zaburzeń snu nocnego: zaburzenia zasypiania, wyrażające się w wielogodzinnym oczekiwaniu na sen (zaburzenia I fazy snu), zaburzenia snu nocnego, budzenie się i trudności z ponownym zaśnięciem (zaburzenia II fazy) oraz polegające na przedwczesnym budzeniu się i niemożności kontynuowania snu (zaburzenia III fazy). Przyczyny poszczególnych typów zaburzeń są zróżnicowane – typowe dla różnych dysfunkcji. Stosunkowo najczęściej bezsennaść jest jednym z objawów depresji, towarzyszy też różnym schorzeniom somatycznym, szczególnie tym, które charakteryzują się dolegliwościami bólowymi) [Pużyński 1986]. Brak snu może być zarówno skutkiem, objawem choroby, jak i jej przyczyną, a w skrajnych przypadkach wymaga hospitalizacji. Na zaburzenia snu cierpią jednak często także osoby zdrowe – a przyczynami tego stanu rzeczy są doświadczany stres, lęki, problemy życiowe, stany nadmiernego pobudzenia czy napięcia emocjonalnego, a także zakłócenie rytmu dobowego (praca zmianowa), niewłaściwy tryb życia i stosowanie używek. Badacze mózgu zwracają uwagę, że w takich przypadkach bezsennaść może polegać na

braku zdolności mózgu do wyłączenia się cyklu czuwania i przestawienia się na cykl odpoczynku (Prusiński 2007).

Sen ciągle jeszcze stanowi zagadkę, nie do końca bowiem wiadomo jaka jest jego funkcja w organizmie. Odprężenie? Regeneracja sił? Sposób na oszczędzanie energii? Wytlumienie obaw i stresów? Niewątpliwie jednak jest życiową koniecznością; człowiek nie może się bez niego obejść dłużej niż 11 dni, a więc krócej niż bez pożywienia (Smith 1989).

Konsekwencje braku snu w perspektywie jednostkowej wiążą się ze zmęczeniem, osłabieniem energii życiowej, spadkiem efektywności podejmowanych działań – i w konsekwencji obniżoną jakością życia. Problemy te, jeżeli stają się powszechne, mogą przybierać też wymiar społeczny, wpływając na zmniejszenie kapitału aktywności ludzkiej, gorsze funkcjonowanie w rolach społecznych i niższą wydajność – a także co potwierdzają statystyki – wyższą wypadkowość komunikacyjną, a szczególnie liczbę wypadków samochodowych (Connor et al. 2002).

Badaniu snu, a szczególnie jego zaburzeń poświęca się wiele uwagi w Stanach Zjednoczonych. Istnieje tam Amerykańska Akademia Medycyny Snu i Narodowa Fundacja Snu, prowadząca badania nad jakością snu obywateli. W dziedzinie badań klinicznych dominują tu badania nad strukturą i funkcjonowaniem mózgu, które można zaliczyć do nowej, szybko rozwijającej się dyscypliny *neurosciences*. W badaniach epidemiologicznych uwzględnia się na ogół zmienne demograficzne, rasę, dane dotyczące stanu zdrowia czy stosowanie używek (Ohayon 2002). Stosunkowo mało uwagi temu problemowi poświęcali socjologowie. Nie wiele więc wiadomo na temat społecznego kontekstu występowania zaburzeń snu.

Jakość snu oceniana była w Polsce w Badaniu Stanu Zdrowia Ludności (GUS 1996). W badaniu tym 9,7% osób zadeklarowało, że śpi źle. W badaniu z roku 2009 (GUS) odnotowano, że środki nasenne przepisane przez lekarza zażywa regularnie 8% badanych. Nie ma jednak danych, które pozwoliłyby porównywać i śledzić te kwestie na przestrzeni lat. Wprawdzie pytanie o trudności ze snem pojawiają się w badaniach zdrowia psychicznego (np. EZOP 2010, POLPAN 2013), jednak są one traktowane jako jeden ze elementów zbiorczego wskaźnika depresji i nie stanowią przedmiotu odrębnych analiz. Tymczasem dane z badań amerykańskich (Ford et al. 2001) pokazują, że bezsenność powiązana z depresją stanowi tylko ok. 40% diagnozowanych depresji. W tej sytuacji dane z kilku badań ESS, w których pytanie o trudności ze snem było zadawane, mogą dostarczyć pewnych oszacowań w tym względzie, tym ciekawszych, że pozwalających na dokonanie porównań z innymi krajami. Mają one wprawdzie charakter dość ogólny, oparte są bowiem na stwierdzeniu, że respondent źle sypiał ciągu

Jakość snu oceniana była w Polsce w Badaniu Stanu Zdrowia Ludności (GUS 1996). W badaniu tym 9,7% osób zadeklarowało, że śpi źle. W badaniu z roku 2009 (GUS) odnotowano, że środki nasenne przepisane przez lekarza zażywa regularnie 8% badanych.

ostatniego tygodnia; nie wiemy więc na ile problem ten ma charakter chroniczny czy jakiej fazy snu dotyczy. Nawet takie porównanie pokazuje jednak, że częstość ogólnie zdefiniowanych zaburzeń snu wyraźnie różnicuje populacje różnych krajów europejskich. Warto więc zadać pytanie, czy problemy ze snem dotyczą tych samych segmentów społeczeństwa badanych krajów i jakie psychospołeczne parametry najlepiej określają ryzyko wystąpienia bezsenności.

Dwa poniższe wykresy przedstawiają odsetki osób deklarujących zaburzenia snu w populacjach mieszkańców 15 krajów europejskich (wykres 1) oraz zmiany tych odsetków w latach 2006–2015.

Wykres 1. Odsetek osób deklarujących zaburzenia snu w wieku 18+, 2015

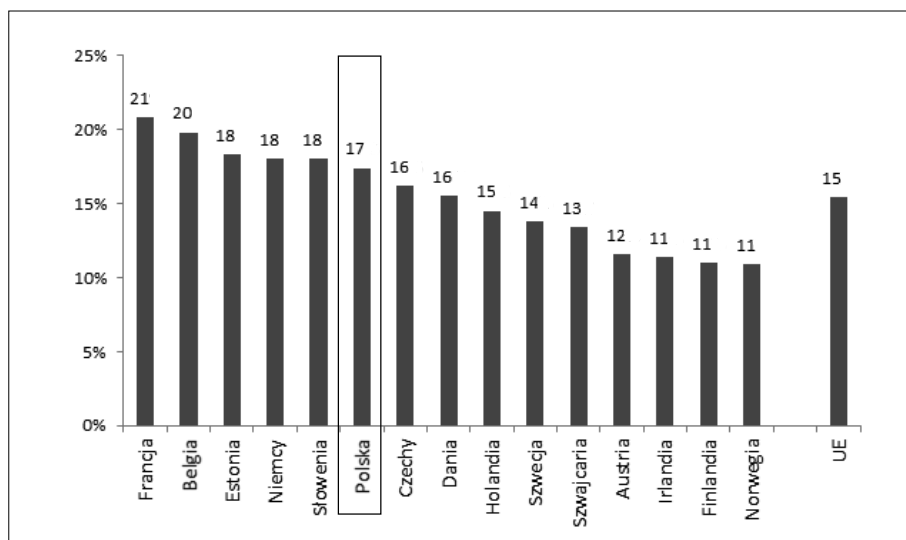

Wykres 2. Odsetki osób deklarujących zaburzenia snu w wieku 18+, 2006–2015

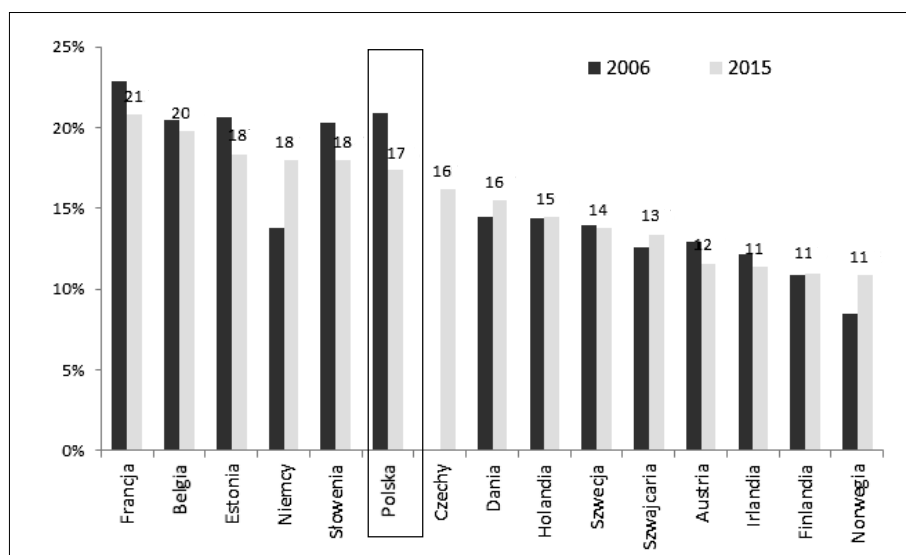

Jak widać, różnice pomiędzy poszczególnymi krajami są wyraźne. Zastanawia też stosunkowo duża stabilność ocen (wykres 2). Największe różnice w czasie (jednak nie sięgające 5 punktów procentowych) obserwujemy w Niemczech i w Polsce, przy czym kierunek zmian jest odwrotny. Warto zauważyć, że w przypadku Polski niewielki spadek ocen nie przemawia za rosnącymi problemami ze snem społeczeństwa polskiego, sygnalizowanymi przez media. Być może więc, pogląd o powszechności zjawiska bezsenności jest częściowo efektem jego komercjalizacji, przejawiającej się w coraz częstszych reklamach środków nasennych, co podtrzymuje w świadomości społecznej przekonanie, że zaburzenia snu są coraz bardziej powszechne. Informacje dotyczące sprzedaży leków nasennych nie są tu jednak miarodajne, bo dotyczą wartości sprzedanych leków ogółem lub liczby sprzedanych opakowań (które nie są zestandaryzowane).

Różnice na poziomie międzykrajowym wiązać można z wpływem wielu różnych czynników geograficznych i społeczno-kulturowych, które zresztą mogą ze sobą współwystępować – takich choćby jak klimat, ilość światła słonecznego, siła oddziałujących bodźców cywilizacji technicznej i „tempa życia”, rozpowszechnienie uzależnień, konflikty polityczne i kryzysy ekonomiczne czy ogólny poziom i jakość życia mieszkańców. W płaszczyźnie indywidualnej – jak wspominaliśmy – przyczyn bezsenności najczęściej upatruje się zaburzeniach nastroju i działaniu stresu psychospołecznego. Mogą one być pochodną życia rodzinnego, zawodowego i wszelkiego rodzaju osobistych problemów i porażek. Wiadomo też, że bez względu na pierwotną przyczynę bezsenności, wpływa ona niewątpliwie na jakość życia i funkcjonowanie doświadczających jej osób.

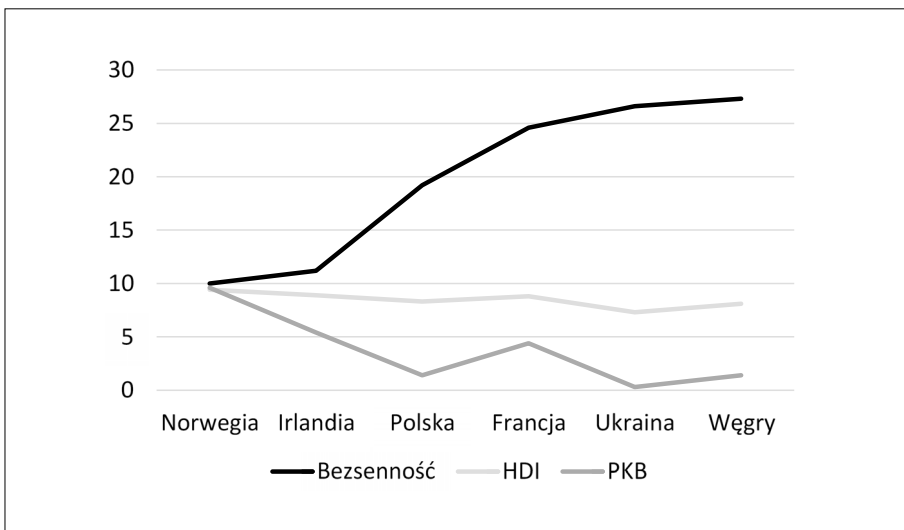

Wykres 3. Występowanie bezsenności a poziom HDI (decyle) i PKB (w tysiącach dolarów) w sześciu krajach europejskich

W dalszych analizach interesować nas będzie przede wszystkim Polska (częstość deklarowanej bezsenności jest zbliżona do średniej dla EU), a także Norwegia, Irlandia, Węgry, Francja, i Ukraina. Kraje te są z naszej perspektywy interesujące ze względu na skrajnie różne odsetki deklarowanej bezsenności i jednocześnie różnice w poziomie życia i dobrostanu ludności, mierzonego współczynnikiem *human development index*¹ a także poziomem PKB.

Wykres powyższy wskazuje na niewielki związek częstości deklarowanej bezsenności ze wskaźnikiem HDI w poszczególnych krajach i nieco bardziej wyrazisty pomiędzy częstością tych deklaracji a poziomem PKB na osobę, choć z tej ostatniej tendencji wyłamuje się Francja. Można jednak przypuszczać, że zmienne dotyczące szeroko rozumianej jakości życia będą też miały pewien wpływ na wyjaśnianie zaburzeń snu na poziomie indywidualnym.

Ze względu na to, że edycja badania ESS z 2015 roku nie dostarcza dostatecznych informacji naświetlających interesujące nas wymiary indywidualnej jakości życia (ocena zarówno jakości snu, jak i jej możliwe korelaty stanowiły bardzo niewielką część badania), do dalszych analiz wykorzystamy zbiór z poprzedniej edycji (2012), zawierający więcej danych na interesujący nas tu temat.

Zmienną wyjaśnianą będzie ocena respondentów wskazująca, że źle spiali przez większą część lub przez cały ostatni tydzień. Zmienne wyjaśniające składają się na pięć bloków:

- zmienne demograficzne
- zmienne stanu zdrowia
- status społeczny i materialny
- relacje z innymi ludźmi
- ocena swojego życia i funkcjonowania

Uzyskane wyniki regresji logistycznej (model regresji logistycznej dla każdego z bloków ilustrują poniższe tabele (tabele 1–5). Symbol „+” (plus) oznacza pozytywną zależność, „-” (minus) zaś negatywną. Puste miejsca w tabeli oznaczają, że zmienna lub kategoria nie ma związku z deklarowaną bezsennością.

¹ Zbiorczy wskaźnik uwzględniający poziom alfabetyzacji, dochód na głowę i przeciętną długość życia.

	Polska	Ukraina	Norwegia	Francja	Węgry	Irlandia
Zmienne demograficzne						
Płeć: męczyzna	-	-		-	-	
Wiek: 41-55		+			+	
56-70	+	+				
70 i więcej	+	+			+	

Tabela 1. Występowanie bezsenności ze względu na zmienne demograficzne w populacjach 18+, 2012

	Polska	Ukraina	Norwegia	Francja	Węgry	Irlandia
Zdrowie						
Zła ocena zdrowia	+	+	+	+	+	+
Niepelnosprawność	+	+	+	+	+	+
Zdrowie psychiczne:						
Smutek, przygnębienie	+	+	+	+	+	+
Niepokój	+	+	+	+	+	+

Tabela 2. Występowanie bezsenności ze względu na deklarowane zdrowie w populacjach 18+, 2012

	Polska	Ukraina	Norwegia	Francja	Węgry	Irlandia
Ocena życia i funkcjonowania						
Niskie zadowolenie z życia	+	+	+	+	+	+
Niskie poczucie bezpieczeństwa w okolicy, w której mieszka	+	+		+		+
Stałe zmęczenie	+	+	+	+	+	+
Niska samoocena			+		+	+

Tabela 3. Występowanie bezsenności ze względu na ocenę swojego życia i funkcjonowania w populacjach 18+, 2012

	Polska	Ukraina	Norwegia	Francja	Węgry	Irlandia
Relacje z innymi ludźmi						
Rzadkie kontakty towarzyskie						
Brak wsparcia						
Nieufność do ludzi						
Poczucie samotności	+	+	+	+	+	+
Niedocenywanie przez innych			+		+	+

Tabela 4. Występowanie bezsenności ze względu na relacje z innymi w populacjach 18+, 2012

Tabela 5. Występowanie bezsenności ze względu na status społeczny i materialny w populacjach 18+, 2012

	Polska	Ukraina	Norwegia	Francja	Węgry	Irlandia
Status społeczny i materialny						
Dochód na osobę						
Niekorzystna ocena sytuacji materialnej	-		-	-	-	-
Wykształcenie						
Wyższe						
Zasadnicze zawodowe lub niższe		+				
Aktywność zawodowa						
bezrobotni						
Grupa społeczno-zawodowa						
Specjaliści, menedżerowie						
Pracownicy umysłowi						
Drobni właściciele						
Robotnicy wykwalifikowani		-				
Robotnicy niewykwalifikowani		-				

Wyniki analiz nie potwierdzają, że gorszy sen kobiet jest prawidłowością we wszystkich krajach (tak jak występowanie depresji), a także wzrost bezsenności wraz z wiekiem nie jest tak uniwersalny, jak się na ogół uważa.

Co ciekawego wynika z powyższego porównania? Zaskakujący jest związek między doświadczaniem bezsenności a zmiennymi demograficznymi. Wyniki analiz nie potwierdzają, że gorszy sen kobiet jest prawidłowością we wszystkich krajach (tak jak występowanie depresji), a także wzrost bezsenności wraz z wiekiem nie jest tak uniwersalny, jak się na ogół uważa. W krajach zachodnich, charakteryzujących się wyższą pozycją kobiet i niezmarginalizowaną sytuacją życiową osób starszych (Norwegia, Irlandia, Francja), nie widać różnic między poszczególnymi grupami lub pojawiają się one w znacznie późniejszym wieku niż na Węgrzech, Ukrainie i w Polsce. Zdaje się to świadczyć o nierównościach w jakości życia obu płci w krajach Europy Środkowo-Wschodniej, a także o odmiennościach czy wręcz deprivacji psychospołecznych potrzeb najstarszych grup wieku.

Zmienne zdrowotne (np. zła ocena stanu zdrowia, niepełnosprawność), a szczególnie zmienne z zakresu zdrowia psychicznego (odczuwany smutek, niepokój) we wszystkich analizowanych krajach mają istotne znaczenie, choć ich wpływ jest relatywnie najwyraźniejszy w zamożnej Norwegii. W kraju tym, jeżeli ktoś już cierpi na bezsenność, to ma ona przede wszystkim przyczyny w jego stanie zdrowia lub poczuciu samotności niż w jego położeniu społecznym.

W żadnym kraju nie okazało się znaczące posiadanie wsparcia społecznego, które jest traktowane jako jeden z ważniejszych czynników ułatwiających uporanie się ze stresem. Warto też dodać, że nigdzie nie wystąpiła zależność

między jakością snu a religijnością i praktykami religijnymi (nieuwzględnione w tabelach), choć uważa się, że nawet symboliczne poczucie oparcia w Bogu i religii może być istotnym czynnikiem pomagającym rozładować stres. Podobnie nie odnotowałyśmy związku z samooceną własnej osoby, jakkolwiek we wszystkich krajach ci, którzy gorzej oceniają swoje życie w ogóle, gorzej też śpią. Istotnym czynnikiem okazało się odczuwane zmęczenie, szczególnie widoczne na Węgrzech.

Nie odnotowałyśmy też wyraźniejszego wpływu zmiennych statusowych (np. wykształcenie, aktywność zawodowa) na doświadczanie problemów ze snem. Widoczny związek w pięciu krajach zanotowano tylko w przypadku subiektywnej, niekorzystnej oceny sytuacji materialnej; był on wyraźniejszy od wpływu dochodu na osobę w rodzinie. Tylko na Ukrainie osoby o niższej pozycji zawodowej uskarżały się częściej na bezsenność, ale z kolei Ukraina była jedynym krajem, w którym nie zanotowałyśmy związku między trudnościami ze snem a niekorzystną oceną sytuacji materialnej (choć w kraju tym wskaźniki PKB są relatywnie najniższe). Przyczyną tego paradoksu może być niechęć lub obawa przed uskarżaniem się na warunki życia. Analizy pokazują także, że trudności ze snem nieco częściej pojawiają się wśród osób o wykształceniu zawodowym i niższym (oprócz Norwegii), ale zależności są tu raczej słabe. Nie stwierdziłyśmy też związku między zaburzeniami snu a bezrobociem, choć na istnienie takiej zależności wskazują inne badania (Markku et al. 1997). Może się to wiązać z niewielkimi liczbami bezrobotnych, którzy znaleźli się badanych próbach.

Generalnie można stwierdzić, że w krajach bardziej dostatnich (Norwegia, Irlandia) ludzie nie tylko rzadziej uskarżają się na bezsenność, ale też wynika ona głównie z przyczyn zdrowotnych (depresyjność), poczucia zmęczenia czy samotności, podczas gdy inne charakterystyki mają mniejsze znaczenie. Od wzoru tego odbiega nieco Francja, która pod względem liczby istotnych, „społecznych”, czynników ryzyka bezsenności zajmuje miejsce zbliżone do Polski.

Należy się jednak zastrzec, że nasze analizy są z konieczności dosyć powierzchowne. Przede wszystkim dlatego, że badanie nie było skonceptualizowane z punktu widzenia interesującego nas problemu i nie zapewniło wystarczającej liczby potencjalnych korelatów. Sama główna zmienna wyjaśniana też nie jest mocną zmienną, bo odnosi się wyłącznie do doświadczeń z jednego tygodnia (w badaniach poświęconych zaburzeniom snu okres obserwacji wynosi na ogół dwa tygodnie lub miesiąc). Nie zawsze też zmienne traktowane przez nas jako wyjaśniające, są takie w istocie. Ukazane zależności mają bowiem niejednokrotnie kierunek obustronny. Trudno np. powiedzieć, na ile złe samopoczucie

Generalnie można stwierdzić, że w krajach bardziej dostatnich (Norwegia, Irlandia) ludzie nie tylko rzadziej uskarżają się na bezsenność, ale też wynika ona tam głównie z przyczyn zdrowotnych (depresyjność), poczucia zmęczenia czy samotności, podczas gdy inne charakterystyki mają mniejsze znaczenie.

psychiczne czy zmęczenie jest skutkiem czy też przyczyną zaburzeń snu. Dane te pokazują jednak, że bezsenność może być także przedmiotem dociekań socjologa, a jego warsztat jest w stanie wnieść dodatkową wiedzę na temat przyczyn tego zjawiska.

Bibliografia

- Connor J. et al. (2002), *Driver sleepiness and risk of serious injury to car occupants: population based case control study*, „British Medical Journal”, 324(1125).
- ESS: European Social Survey. Data file. NSD – Norwegian Centre for Research Data, Norway – Data Archive and distributor of ESS data for ESS ERIC.
- Ford D. E., D. B. Kamerow (1989), *Epidemiologic Studies of Sleep Disturbances and Psychiatric Disorder*, <http://jama.jamanetwork.com/article.aspx?articleid=378663> [dostęp 5.01.2016].
- Ford D. E., L. Cooper-Patrick (2001), *Sleep disturbances and mood disorders an epidemiologic perspective*, „Depression and Anxiety”, 14.
- Markku T. et al. (1997), *Quality of sleep during economic recession in Finland: A longitudinal cohort study*, „Social Science and Medicine”, 45(5).
- Moskalewicz J., A. Kiejna, B. Wojtyniak, red., (2012), *Kondycja psychiczna mieszkańców Polski*, Warszawa, Instytut Psychiatrii i Neurologii.
- Ohayon M. (2002), *Epidemiology of insomnia: what we know and what we still need to learn*, „Sleep Medicine Review”, 6(2).
- Prusiński A. (2007), *Bezsenność i inne zaburzenia snu*, PZWL, Warszawa.
- Pużyński S. (1983), *Bezsenność. Encyklopedyczny słownik psychiatrii*, PZWL, Warszawa.
- Smith A. (1989), *Umysł*, PZWL, Warszawa.
- Główny Urząd Statystyczny (1996), *Stan zdrowia ludności Polski w 1994 roku*, Warszawa.
- Główny Urząd Statystyczny (2011), *Stan zdrowia ludności Polski w 2009 roku*, Warszawa.

Problematyka Europejskiego Sondażu Społecznego

Kwestionariusz ESS składa się z części stałej, powtarzanej we wszystkich edycjach, oraz części rotacyjnej, zmieniającej się w poszczególnych edycjach badania.

Zawartość części stałej kwestionariusza

- **Media, Internet i zaufanie społeczne**

czas poświęcany na oglądanie/słuchanie/czytanie informacji politycznych, korzystanie z Internetu, zaufanie do ludzi.

- **Polityka**

zainteresowanie polityką i poczucie wpływu na politykę, zaufanie do instytucji krajowych i międzynarodowych, udział w wyborach i inne formy zaangażowania politycznego, orientacje społeczno-polityczne oraz opinie na temat imigracji

- **Subiektywny dobrostan, dyskryminacja i wykluczenie społeczne, religia oraz tożsamość narodowa i etniczna,**

a także ocena stanu zdrowia oraz poczucie bezpieczeństwa osobistego

- **Charakterystyka społeczno-demograficzna**

skład gospodarstwa domowego oraz profil społeczno-demograficzny respondenta: wiek, stan cywilny, wykształcenie, zawód, a w przypadku osób pracujących (obecnie lub w przeszłości) także szczegółowe pytania dotyczące ich pracy. Podobne pytania dotyczą współmałżonka/partnera oraz rodziców.

- **Skala Ludzkich Wartości**

opracowana przez S. Schwartz'a skala obejmuje wartości moralne i społeczne.

Zawartość części rotacyjnych kwestionariusza

Edycja 1 (2002)

- **Imigracja i azyl**

postawy wobec imigracji i udzielania azylu, postrzeganie skali (zakresu) imigracji, ocena polityki państwa wobec imigrantów oraz wpływu zjawiska imigracji na gospodarkę, kulturę narodową itp.

- **Zaangażowanie obywatelskie**

zaangażowanie społeczne i polityczne (działalność w partiach, organizacjach i stowarzyszeniach oraz wolontariat), wartości obywatelskie oraz więzi rodzinne i towarzyskie.

Edycja 2 (2004)

- **Zdrowie i opieka zdrowotna**

związki między miejscem w strukturze społecznej, a zdrowiem i korzystaniem z opieki zdrowotnej. Pytania dotyczą oceny stanu zdrowia, opinii o przyjmowaniu lekarstw, korzystania z medycyny alternatywnej oraz relacji lekarz–pacjent.

- **Moralność ekonomiczna**

normatywne i moralne aspekty rynku i konsumpcji w warunkach globalizacji i polityki neoliberalnej. Pytania dotyczą stosunków i wzajemnego zaufania między konsumentami (nabywcami) a producentami towarów i firmami świadczącymi usługi.

- **Rodzina, praca a dobrostan**

źródła satysfakcji i psychologicznych napięć w kontekście roli państwa w ich powstawaniu. Pytania dotyczą proporcji między czasem poświęcanym na pracę zawodową a czasem poświęcanym na życie rodzinne i różnego rodzaju prace domowe oraz oceny warunków życia.

Edycja 3 (2006)

- **Czas życia – przebieg życia**

strategie przyjmowane w planowaniu własnego życia. Pytania dotyczą następujących zagadnień: w jakim wieku należy podejmować kluczowe decyzje życiowe, takie jak: rozpoczęcie pracy zawodowej, usamodzielnienie się, zawarcie związku małżeńskiego, pierwsze dziecko itp., a także plany dotyczące emerytury.

- **Dobrostan osobisty i społeczny**

zadowolenie z pracy, dochodów i poziomu życia, ogólne zadowolenie z życia, samopoczucie w ostatnim okresie oraz pomoc innym ludziom.

Edycja 4 (2008)

- **Opieka państwa, zabezpieczenie społeczne i podatki**

postawy wobec roli opiekuńczej państwa, jej postrzeganie i ocena. Pytania dotyczą opinii na temat zobowiązań państwa wobec całego społeczeństwa oraz poszczególnych jego grup (emerytów, bezrobotnych, ludzi chorych), świadczeń i usług socjalnych, a więc ochrony zdrowia, ubezpieczeń społecznych itp. oraz opinii na temat wysokości podatków.

- **Status grup wiekowych, stereotypy i uprzedzenia związane z wiekiem**

pozycja w społeczeństwie ludzi należących do różnych grup wiekowych (ludzi młodych i starych), ich traktowanie w społeczeństwie oraz stereotypy i dyskryminacja związana z wiekiem.

Edycja 5 (2010)

- **Rodzina, praca a dobrostan**

Jest to powtórzenie, w zmienionych warunkach ekonomicznych (kryzys), analogicznego modułu z ESS 2 (2004). W porównaniu z ESS2 większy nacisk jest położony na doświadczenia związane z pracą oraz napięcia między czasem poświęcanym na pracę i sprawy domowe oraz rodzinne.

- **Zaufanie do wymiaru sprawiedliwości: policji i sądów**

Problematyka ta ma kluczowe znaczenie dla polityki państwa w zakresie stanowienia prawa kryminalnego, gdyż brak takiego zaufania sprzyja erozji legitymi-

zacji instytucji prawa. Pytania dotyczą zaufania do policji i sądów, doświadczeń w kontaktach z policją i sądami oraz kooperacji z tymi instytucjami w różnych sytuacjach oraz postaw wobec karania.

Edycja 6 (2012)

- **Dobrostan osobisty i społeczny**

Jest to powtórzenie, w zmienionych warunkach ekonomicznych (kryzys), analogicznego modułu z ESS 3 (2006). Dodano nowe wskaźniki dobrostanu oraz pytania dotyczące czynników (przede wszystkim zachowań) wpływających na dobrostan.

- **Rozumienie i ocena demokracji**

Celem modułu jest zbadanie zadowolenia z demokracji. Pytania dotyczą z jednej strony wyobrażeń i oczekiwań wobec demokracji, z drugiej zaś oceny funkcjonowania demokracji w własnym kraju.

Edycja 7 (2014/2015)

- **Imigracja**

Jest to powtórzenie, w zmienionych warunkach (napływ imigrantów związany z konfliktami zbrojnymi w różnych krajach), analogicznego modułu z ESS 1 (2002). Dodano nowe wskaźniki postaw wobec imigracji i imigrantów oraz wpływu zjawiska imigracji na różne sfery życia w kraju.

- **Zdrowie**

Związki między stylem życia (w tym odżywianiem się, paleniem papierosów, pićciem alkoholu, aktywnością fizyczną itp.) oraz dostępem do opieki lekarskiej i leczenia a stanem zdrowia.

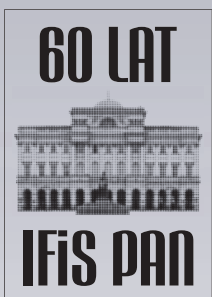

POLSKA-EUROPA



Andrzej Rychard

Europejski Sondaż Społeczny: Polska na tle Europy

Paweł B. Sztabiński

Europejski Sondaż Społeczny –
źródło wiedzy o społeczeństwach europejskich

Andrzej Rychard

Czy nowy kryzys legitymizacji i stary deficyt zaufania?
Wstępne refleksje i empiryczne ilustracje

Henryk Domański

Dariusz Przybysz

Artur Pokropek

Wzory wyboru małżonków –
tendencje do otwartości struktury społecznej

Katarzyna Andrejuk

Opinie o kryteriach przyjmowania imigrantów
oraz ich wpływie na społeczeństwa przyjmujące
w krajach jednolitych kulturowo i wielokulturowych

Irina Tomescu-Dubrow

Kazimierz M. Słomczyński

Polityczne zaangażowanie osób dyskryminowanych
etnicznie i ksenofobów w Europie

Antonina Ostrowska

Teresa Żmijewska-Jędrzejczyk

Bezsensowność w Europie

Problematyka Europejskiego Sondażu Społecznego



ISBN 978-83-7683-119-0



9 788376 831190